

Základní škola a Mateřská škola Verneřice

Tel.: 412 559 063

Mírové náměstí 141, 407 25 Verneřice

IČO: 71 01 25 24

e-mail: zsvernerice@volny.cz

Číslo účtu: 925864329/0800

Vlastní hodnocení školy

(zpracováno s využitím metodiky Společnosti pro kvalitu školy)

30. 10. 2010

Platnost do: 30.10. 2013

Obsah hodnotící zprávy

I. Klíče k hodnocení

II. Základní údaje o škole

III. Podmínky ke vzdělávání

IV. Průběh vzdělávání

V. Kultura školy

VI. Řízení školy

VII. Výsledky vzdělávání

VIII. Výsledky práce školy vzhledem k podmínkám vzdělávání a ekonomickým zdrojům

Klíč k hodnocení ukazatelů

Hodnocení	Body	Slovní vyjádření
Velmi dobrá	4	Stav ve škole odpovídá 95 % – 100 % popisu slovního hodnocení pro přidělení čtyř bodů a tedy ukazatel je v celém rozsahu plněn pouze s minimálními nedostatky.
Dobrá	3	Stav ve škole odpovídá 85 % – 94 % popisu slovního hodnocení odpovídajícího čtyřem přiděleným bodům. V plnění ukazatele se projevují drobné nedostatky. Školská komunita je schopna tyto nedostatky v krátké době sama odstranit.
Vyhovující	2	Stav ve škole odpovídá 75 % – 84 % popisu slovního hodnocení odpovídajícího čtyřem přiděleným bodům – minimálním standardům kvality. V plnění indikátoru se projevují nedostatky. Školská komunita je schopna tyto nedostatky sama odstranit.
Nevyhovující	1	Stav ve škole neodpovídá ani minimálním standardům kvality – je pod 75 %. V plnění indikátoru se objevují závažné nedostatky, které je možné odstranit pouze dlouhodobým úsilím celé školské komunity.
Nehodnoceno	X	Stav tohoto ukazatele na škole není možno hodnotit, ukazatel není relevantní.

I. Základní údaje o škole

Název:	Základní škola a Mateřská škola Verneřice
Sídlo:	Mírové náměstí 141, 407 25 Verneřice
Zřizovatel:	Město Verneřice
Typ školy:	základní škola
Právní forma:	příspěvková organizace
Datum účinnosti:	1.1.2003
IČ:	71012524
Identifikátor školy:	102065446
Součástí:	přípravná třída, mateřská škola, školní družina, školní jídelna
Vedení školy:	Mgr. Jana Kindlerová /ředitelka Bc. Hana Lukešová / zástupkyně
Telefon:	412 559 063
Webové stránky:	www.zsvernerice.cz
Email:	zsvernerice@volny.cz

Oblast: 1 Podmínky ke vzdělávání

Podoblast: 1.1 Personální podmínky

	Název ukazatele	4	3	2	1	X
1.1.1	Základní charakteristika zaměstnanců školy		x			
1.1.2	Kvalifikace a aprobovanost pedagogických pracovníků			x		
1.1.3	Kvalifikace výchovného poradce	x				
1.1.4	Zřízení funkcí a kvalifikace metodiků specializovaných činností		x			
1.1.5	Spolupráce s psychologem a speciálním pedagogem, logopedem		x			
1.1.6	Hodnocení a sebehodnocení pracovníků školy	x				
1.1.7	Prevence stresu u pedagogických pracovníků, prevence syndromu vyhoření učitelů	x				

Souhrnné hodnocení podoblasti

velmi dobrá

Slovní hodnocení

Škola se již několik let potýká s neaprobovaností učitelského sboru, v současné době především na 1.stupni. Roli hraje odloučenost od města. Stávající učitelé jsou motivováni k zahájení studia nejen školou, ale i zákonem č. 563/2004 Sb. o pedagogických pracovnících a o změně některých zákonů.

V současné době jsou studenty oboru učitelství 1.stupně základní školy tři pedagogové, zástupkyně ředitelky studuje školský management.

V rámci DVPP v roce 2010jeden pedagog dokončil studium na Technické univerzitě v Liberci - svou stávající aprobovanost rozšířil o studium informatiky pro 2.stupeň ZŠ.

Ve škole pracuje výchovný poradce, který má požadovanou kvalifikaci. Dále jsou zřízeny funkce koordinátora ŠVP, ICT koordinátora a metodika prevence sociálně patologických jevů.

Na škole pracuje logopedický asistent (nápravy řeči).

Personálně je škola stabilizována. Počet pracovníků odpovídá potřebám školy. Důraz je kladen na osobnostní i profesní rozvoj pracovníků.

Možnost ověření

Komplexní důkazy - 4	Důkazy - 3	Nějaké důkazy - 2	Žádné důkazy - 1
x			
<p>Celoroční plán výchovného poradce zahrnuje řešení výchovně vzdělávacích a vztahových problémů žáků, problematiku volby povolání, evidenci a spoluúčast při tvorbě individuálních učebních programů integrovaných žáků. Kontakt se žáky a zákonnými zástupci byl zajištěn v konzultačních hodinách, při třídních schůzkách a formou písemné korespondence.</p> <p>Plán metodika prevence zahrnuje mezi hlavní aktivity při výchovném a preventivním působení systémové zavádění etické, mravní a právní výchovy a výchovy ke zdravému životnímu stylu do procesu vyučování.</p> <p>V oblasti ICT je zpracován střednědobý plán činnosti a a dalšího rozvoje, včetně IS školy.</p>			

Návrh opatření

Komplexní návrhy - 4	Návrhy - 3	Nějaké návrhy - 2	Žádné návrhy - 1
x			
<p>Profesním rozvojem se zabývá plán DVPP. Organizace probíhá</p> <p>a)institucionální formou (studium. účast na školení, seminářích apod.),</p> <p>b)formou samostudia.</p> <p>Organizace celého systému DVPP vychází nejen z potřeb školy, ale podstatným aspektem pro výběr a realizaci jednotlivých vzdělávacích aktivit jsou i rozpočtové možnosti školy.</p>			

Souhrnný přehled hodnot ukazatelů podoblasti 1.1

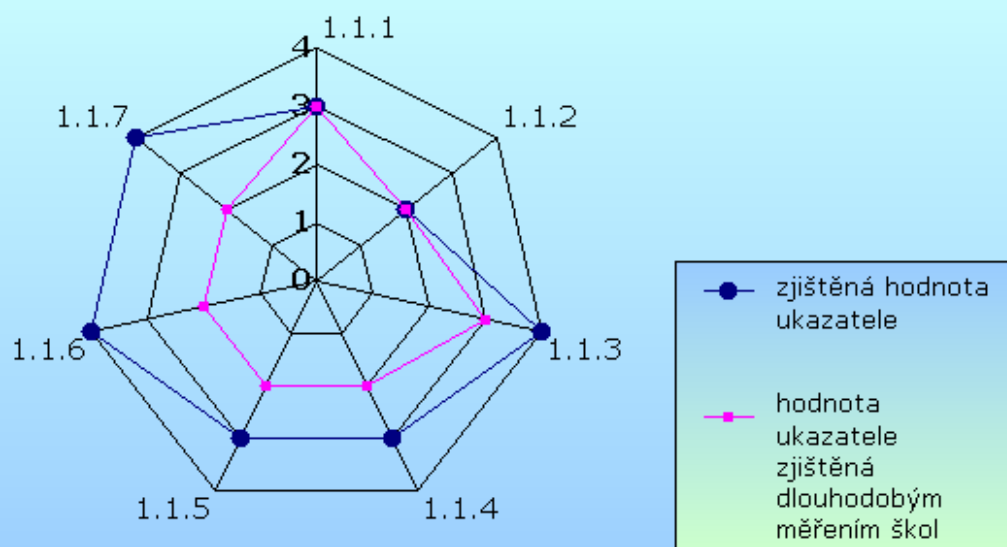

Oblast: 1 Podmínky ke vzdělávání

Podoblast: 1.2 Prostorové a materiální podmínky

	Název ukazatele	4	3	2	1	X
1.2.1	Velikost a vhodnost prostorů školy vzhledem k počtu žáků školy	x				
1.2.2	Technický stav budov školy	x				
1.2.3	Odborné učebny a jejich vybavení		x			
1.2.4	Kmenové učebny a jejich vybavení	x				
1.2.5	Informační centrum					x
1.2.5	Informační centrum					x
1.2.6	Sportovní zařízení a jeho vybavenost	x				
1.2.7	Vybavení žáků učebnicemi	x				
1.2.8	Vybavení školy pomůckami a didaktickou technikou	x				

Souhrnné hodnocení podoblasti

vynikající

Slovní hodnocení

Velikost a vhodnost prostor vzhledem k počtu žáků je dostačující. Jednotlivé třídy jsou světlé a vzdušné a splňují hygienické normy. Ve školním roce 2009/2010 byly dvě učebny (jedna na 1.stupni ZŠ, druhá na 2.st ZŠ) vybaveny dataprojektory s promítací plátnem a zakoupeny další 4 notebooky, které je možno brát do výuky. Zároveň bylo rozšířeno připojení na internet (kombinace strukturované kabeláže na počítačové učebně, kabelových rozvodů mezi patry budov a WiFi přístupovými body na chodbách).

Do PC učebny byl zakoupen nový server a proveden upgrade serveru, který obsluhuje stanice v PC učebně.

Interaktivní tabule je součástí vybavení odborné učebny na 2.stupni ZŠ.

Vybavení učebnicemi a didaktickými pomůckami je standardní, se stálou snahou o další vybavení a vylepšení.

O estetické prostředí se starají učitelé spolu s žáky.

Možnost ověření

Komplexní důkazy - 4	Důkazy - 3	Nějaké důkazy - 2	Žádné důkazy - 1
x			

Inventář školy. Hospodaření s finančními prostředky (v kanceláři vedení školy je k dispozici roční závěrka).

Návrh opatření

Komplexní návrhy - 4	Návrhy - 3	Nějaké návrhy - 2	Žádné návrhy - 1
x			

Vybavenost školy pomůckami je limitována finančními zdroji. V rámci přidělených prostředků je maximální snaha o stálé zlepšování.

Souhrnný přehled hodnot ukazatelů podoblasti 1.2

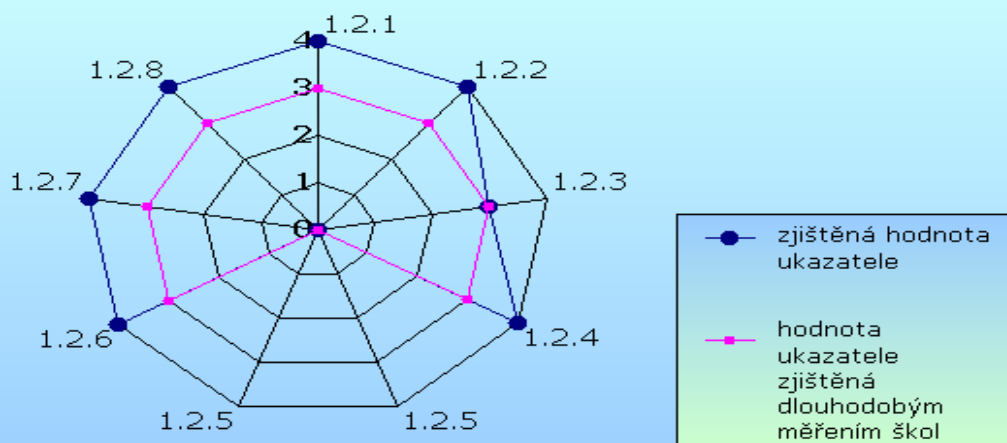

Oblast: 1 Podmínky ke vzdělávání

Podoblast: 1.3 Podmínky pro hygienické a bezpečné vzdělávání a život školy

	Název ukazatele	4	3	2	1	X
1.3.1	Úroveň stravování	x				
1.3.2	Vhodný režim vyučování	x				
1.3.3	Zdravé prostředí učeben a ostatních prostorů školy	x				
1.3.4	Minimální preventivní program	x				
1.3.5	Bezpečnost a ochrana zdraví	x				
Souhrnné hodnocení podoblasti		<i>vynikající</i>				

Slovní hodnocení

- Jsou dodržována pravidla: zdravá výživa, pestrost stravy, kultura stolování, péče o modernizaci a vybavení školní jídelny.
- Režim vyučování je dodržován s ohledem na hygienu učení, věk a individuální potřeby žáků.
- Prostředí odpovídá platným normám (světlo, teplo, čistota, větrání, nábytek, prašnost, hlučnost atd.). Průběžně je obměňován školní nábytek, v minulých letech byla provedena výměna radiátorů na 2.stupni ZŠ, byla vyměněna stropní svítidla v kmenových třídách na 2.stupni, provedena renovace tabulí (opravy a nátěry některých starších tabulí) a zakoupeny nové tabule (popis křídou a magnetická přenosná tabule). Zlepšeno bylo i prostředí pro učitele – proběhla celková rekonstrukce sboroven na 1. i 2.stupni.

Možnost ověření

Komplexní důkazy - 4	Důkazy - 3	Nějaké důkazy - 2	Žádné důkazy - 1
x			
Zápisy kontrolních orgánů (ČŠI, zřizovatel školy, KHS - pobočka Děčín) uloženy v kanceláři vedení školy. Inventář školy, opravy, nákup pomůcek je v evidenci u hospodářky školy.			

Návrh opatření

Komplexní návrhy - 4	Návrhy - 3	Nějaké návrhy - 2	Žádné návrhy - 1

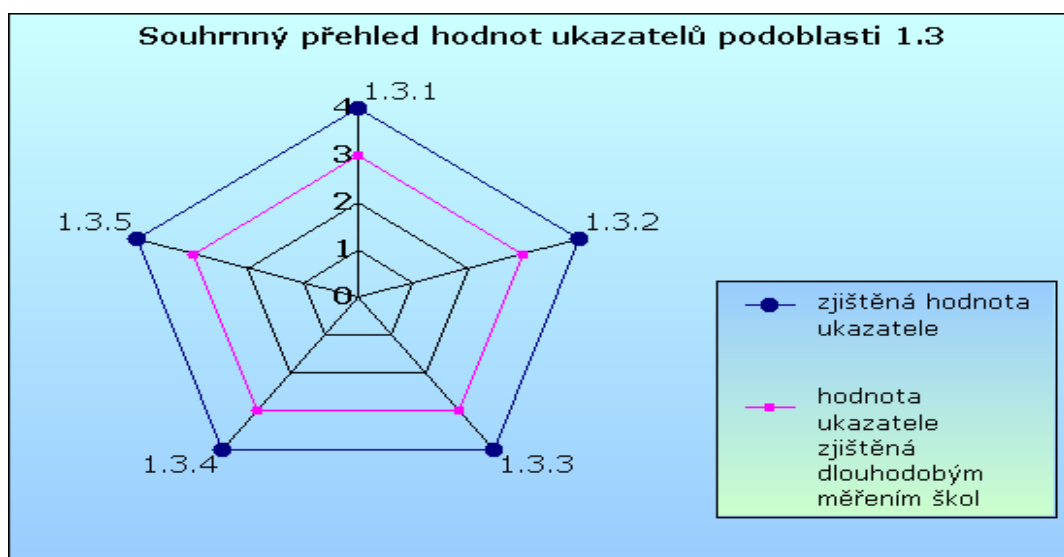

Souhrnný přehled oblasti 1

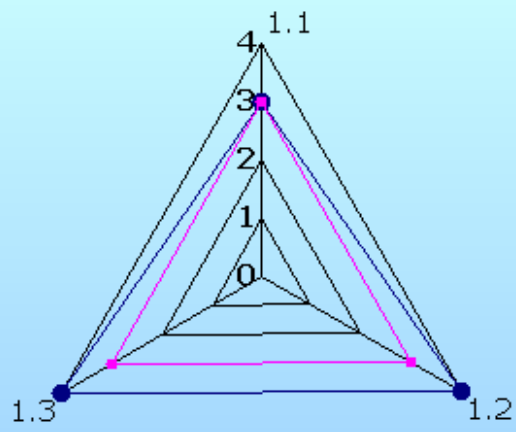

- zjištěná hodnota ukazatele
- hodnota ukazatele zjištěná dlouhodobým měřením škol

Oblast: 2 Průběh vzdělávání

Podoblast: 2.1 Potřeby žáků ve výchovně vzdělávacím procesu

	Název ukazatele	4	3	2	1	X
2.1.1	Identifikace vzdělávacích potřeb žáků	x				
2.1.2	Zabezpečení vzdělávání žáků se speciálními vzdělávacími potřebami	x				
2.1.3	Zabezpečení vzdělávání nadaných a talentovaných žáků	x				

Souhrnné hodnocení podoblasti

vynikající

Slovní hodnocení

- Škola zajišťuje schopnosti a úroveň svých žáků včetně předpokladů pro jejich rozvoj a systematicky je sleduje, o čemž informuje i rodiče.
- K žákům přistupují učitelé diferencovaně. S integrovanými žáky je pracováno podle IVP (na vytvoření optimálního IVP se podílejí zákonní zástupci žáka, výchovný poradce, pedagogové, vyjadřuje se i psycholog odborného pracoviště). Talentovaní žáci byli podporováni v zapojování se do školních, okresních kol soutěží, měli možnost využití nabídky zájmových činností (nejen v režii kmenové školy, ale i ve spolupráci s ostatními institucemi).
- Škola respektuje vývojové zvláštnosti žáků, rozvíjí jejich individualitu, osobnost a talent. Nabídka volitelných předmětů a zájmových útvarů je v souladu s požadavky na rozvoj osobnosti žáka.

Možnost ověření

Komplexní důkazy - 4	Důkazy - 3	Nějaké důkazy - 2	Žádné důkazy - 1
x			
Předávání informací v osobním kontaktu na individuálních nebo třídních schůzkách, písemnou formou (zápisy v žákovských knížkách, příležitostně písemná sdělení formou dopisu). Webové stránky školy obsahují IS pro rodiče (ŠVP pro ZV, nabídka zájmových útvarů, školní dokumenty, fotodokumentace z akcí školy atd.)			

Návrh opatření

Komplexní návrhy - 4	Návrhy - 3	Nějaké návrhy - 2	Žádné návrhy - 1

Souhrnný přehled hodnot ukazatelů podoblasti 2.1

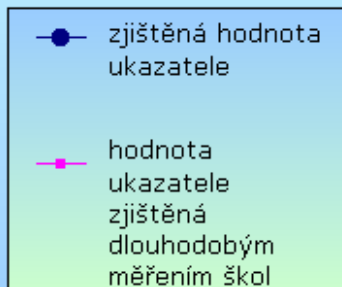
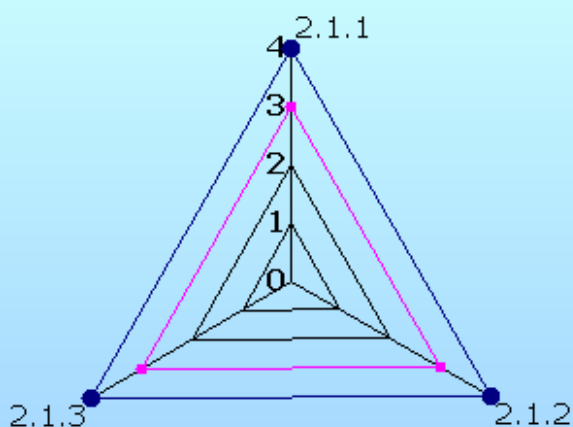

Oblast: 2 Průběh vzdělávání

Podoblast: 2.2 Školní vzdělávací program (ŠVP) a cíle vzdělávání

	Název ukazatele	4	3	2	1	X
2.2.1	Soulad vize školy a cílů ŠVP	x				
2.2.2	Seznámení učitelů s cíli školy i cíli ŠVP	x				
2.2.3	Logické rozpracování cílů školy v ŠVP a jejich soulad s očekáváním a potřebami žáků školy a jejich zákonných zástupců	x				
2.2.4	Klíčové kompetence v ŠVP, koordinace vytváření klíčových kompetencí	x				
2.2.5	Práce s průřezovými tématy a jejich realizace v procesu výchovy a vzdělávání	x				
2.2.6	Zpětná vazba a úpravy ŠVP	x				

Souhrnné hodnocení podoblasti

vynikající

Slovní hodnocení

1. Vize školy a cíle ŠVP jsou v souladu.
2. Učitelé jsou seznámeni s cíli školy a ŠVP. Rozumí jim a mají odpovědnost za jejich naplňování.
3. Cíle ve ŠVP jsou rozpracovány a strukturovány. Je navržena jejich obsahová i časová realizace.
4. Ve ŠVP jsou jasně vymezeny klíčové kompetence, kterými budou žáci disponovat. Jsou zajištěny mezipředmětové vztahy, vzdělávací obsah je logicky strukturován.
5. Průřezová témata jsou vhodně rozložena v rámci vzdělávacích oblastí a oborů. Jsou vhodně využity rozličné formy a metody výuky včetně projektového vyučování.
6. Na základě zpětné vazby z výchovně vzdělávací práce jsou realizovány úpravy ŠVP.

Možnost ověření

Komplexní důkazy - 4	Důkazy - 3	Nějaké důkazy - 2	Žádné důkazy - 1
x			
Plány školy. Dokument ŠVP ZV. Tématické plány vyučujících. Zápisy v třídních knihách. Dokumentace projektů.			

Návrh opatření

Komplexní návrhy - 4	Návrhy - 3	Nějaké návrhy - 2	Žádné návrhy - 1

Souhrnný přehled hodnot ukazatelů podoblasti 2.2

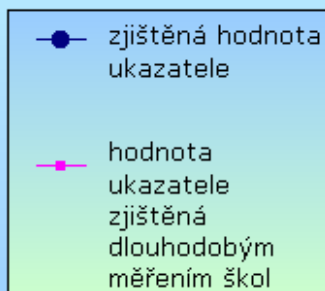
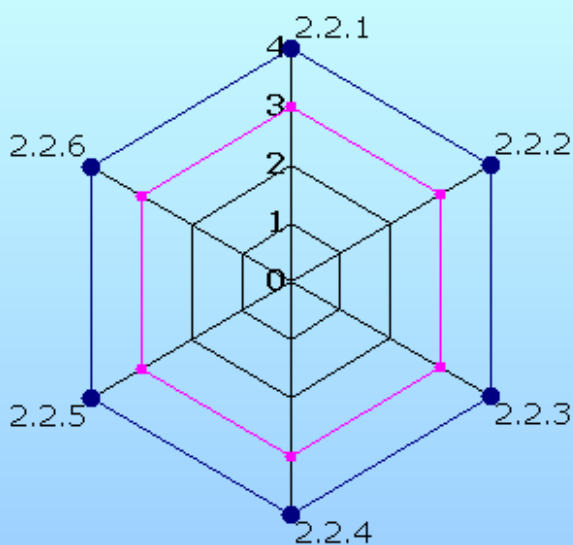

Oblast: 2 Průběh vzdělávání

Podoblast: 2.3 Organizace výchovně vzdělávacího procesu školy

	Název ukazatele	4	3	2	1	X
2.3.1	Rozvrh hodin	x				
2.3.2	Školní řád	x				
2.3.3	Vnitřní informační a komunikační systém školy, porady	x				
2.3.4	Organizace práce ve školní družině a školním klubu	x				
2.3.5	Časové dotace a posloupnosti jednotlivých částí ŠVP	x				

Souhrnné hodnocení podoblasti

vynikající

Slovní hodnocení

1. Rozvrh hodin maximálně respektuje zásady školní psychohygieny vzhledem k daným podmínkám školy, optimálně využívá materiálních a personálních možností školy (odborných učeben, informačních a komunikačních technologií, zohledňuje skutečnost, že téměř 40% žáků dojíždí – navazuje v maximální možné míře na autobusová spojení). Rozvrh hodin je stabilní, nedochází k častým změnám.
2. Školní řád je vyhovující, je schválen pedagogickou i školskou radou. Je akceptován žáky, rodiči i pracovníky školy.
3. Vnitřní komunikační systém školy umožňuje komunikaci učitel – učitel, učitel – žák, vedení školy – učitel, žák. Porady jsou naplánovány 5x za rok, ostatní dle aktuálnosti.
4. Pracovní náplň a organizace školní družiny odpovídá psychosociálním požadavkům na činnost žáků mimo vyučování.
5. Časové dotace a posloupnosti jednotlivých částí jsou v souladu s RVP.

Možnost ověření

Komplexní důkazy - 4	Důkazy - 3	Nějaké důkazy - 2	Žádné důkazy - 1
x			
Sestavený rozvrh hodin, dokumentace ŠVP (na webových stránkách školy, v písemné podobě v kanceláři vedení školy, v elektronické podobě v editoru Smile), písemná i elektronická podoba školního řádu.			

Návrh opatření

Komplexní návrhy - 4	Návrhy - 3	Nějaké návrhy - 2	Žádné návrhy - 1

Souhrnný přehled hodnot ukazatelů podoblasti 2.3

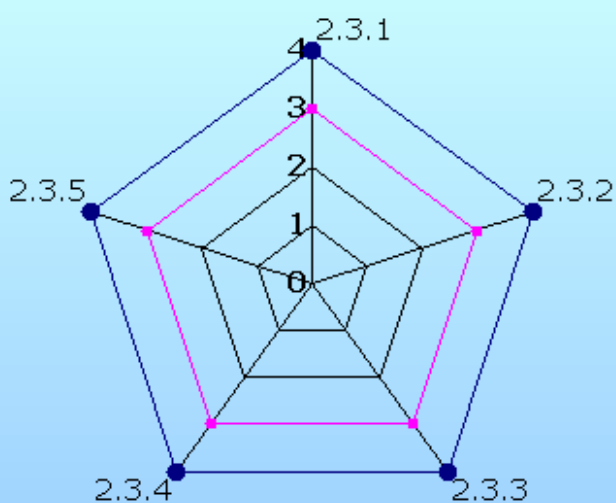

● zjištěná hodnota ukazatele

—■— hodnota ukazatele zjištěná dlouhodobým měřením škol

Oblast: 2 Průběh vzdělávání

Podoblast: 2.4 Vzdělávací proces

	Název ukazatele	4	3	2	1	X
2.4.1	Vhodnost a přiměřenost stanovených cílů výuky	x				
2.4.2	Využívání vhodných forem a metod výuky vzhledem k cílům výchovně vzdělávacího procesu	x				
2.4.3	Využití výukových materiálů a didaktických pomůcek	x				
2.4.4	Komunikace mezi účastníky výchovně vzdělávacího procesu	x				

Souhrnné hodnocení podoblasti

vynikající

Slovní hodnocení

1. Vyučovací jednotky mají jasně a přiměřeně vymezeny výukové cíle.
2. Zvolené formy výuky umožňují efektivní učení se žáků a jsou adekvátní cílů, obsahu a schopnostem žáků, daným časovým možností a materiálními podmínkami školy.
3. Zvolené vyučovací metody odpovídají možnostem žáků a jsou adekvátní cílům výchovně vzdělávacího procesu.
4. Škola každoročně v rámci možností zabezpečuje dostatečné množství výukových materiálů (učebnice, SW pro výuku) a didaktických pomůcek; při výběru sleduje zejména hledisko zabezpečení kvality vzdělávacího procesu.
5. Interakce s vzájemná komunikace mezi všemi účastníky výchovně vzdělávacího procesu je vzájemně podnětná. Vzájemná komunikace umožňuje plnění cílů ŠVP.

Možnost ověření

Komplexní důkazy - 4	Důkazy - 3	Nějaké důkazy - 2	Žádné důkazy - 1
x			
Záznamy z hospitací, metodického sdružení, záznamy o pohovorech s rodiči.			

Návrh opatření

Komplexní návrhy - 4	Návrhy - 3	Nějaké návrhy - 2	Žádné návrhy - 1

Souhrnný přehled hodnot ukazatelů podoblasti 2.4

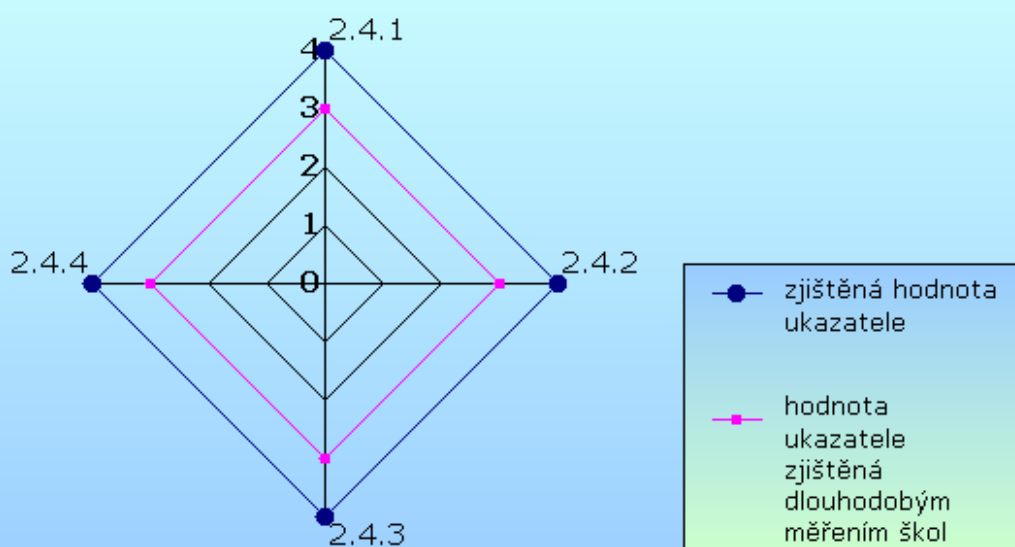

Oblast: 2 Průběh vzdělávání

Podoblast: 2.5 Činnosti žáků ve výchovně vzdělávacím procesu

	Název ukazatele	4	3	2	1	X
2.5.1	Přístup žáků k plnění úkolů		x			
2.5.2	Aktivita a zapojení žáků ve výuce		x			
2.5.3	Týmová práce	x				
2.5.4	Využívání výukových objektů v procesu učení se žáků	x				
2.5.5	Využívání sebehodnocení žáků		x			

Souhrnné hodnocení podoblasti

velmi dobrá

Slovní hodnocení

1. Ne všichni žáci mají stejný postoj k učení. Někteří neplní úkoly zadané učitelem odpovědně. V domácí přípravě roli hraje i sociální zázemí rodiny a samozřejmě inteligenční předpoklady žáků.
2. V každé třídě jsou žáci více či méně aktivní. Stejně tak jsou někteří více či méně schopni se konstruktivně zapojit do výuky.
3. Žáci dokáží pracovat v týmech, většina z nich dokáže pracovat i samostatně. Pokrok je vidět zejména v projektovém vyučování.
4. Žáci dokáží pracovat s učebnicemi, informačními i komunikačními technologiemi a jinými výukovými materiály a pomůckami.
5. V sebehodnocení žáků jsou rezervy. Sebehodnocení probíhá bezproblémově tam, kde je návaznost již od nejnižších tříd. Pokud s začínalo ve vyšších ročnících, žáci nejsou již tak otevření v hodnotících soudech ke své osobě. Forma sebehodnocení je pro žáky velmi obtížná. Překvapivě zvládají hodnocení v negativním směru, ale špatně se jim hovoří na úrovni, kdy si mají pochválit, v čem jsou dobří. Snazší je hodnotit spolužáka než sebe.

Možnost ověření

Komplexní důkazy - 4	Důkazy - 3	Nějaké důkazy - 2	Žádné důkazy - 1

Návrh opatření

Komplexní návrhy - 4	Návrhy - 3	Nějaké návrhy - 2	Žádné návrhy - 1
x			

Spolupráce s rodiči. Uplatňování sjednocených postupů dle školního a klasifikačního řádu. K žákovi přistupovat jako k subjektu vyučování. Prohlubovat interakční vztah mezi učitelem a žákem. Využívat osobnostní kvality učitelů pro aktivaci a motivaci žáků.

Souhrnný přehled hodnot ukazatelů podoblasti 2.5

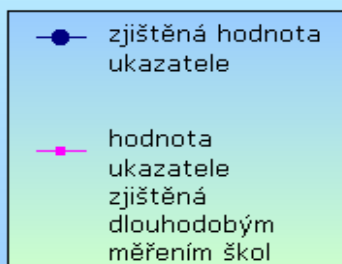
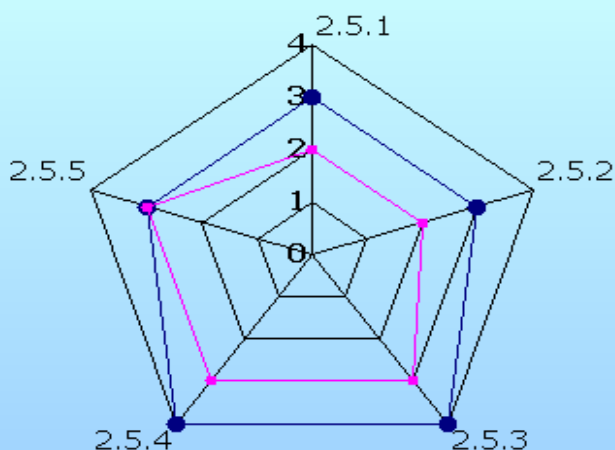

Souhrnný přehled oblasti 2

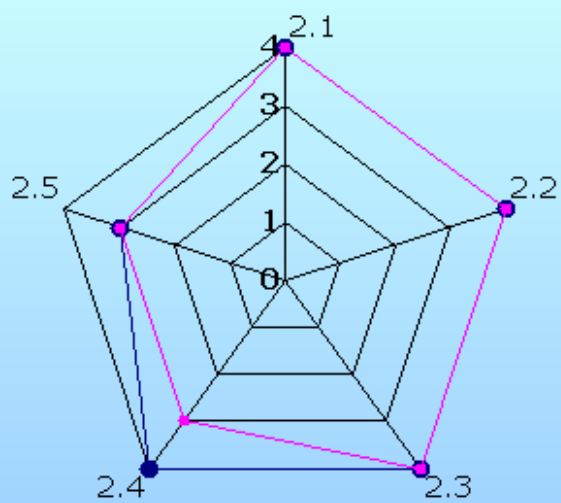

● zjištěná hodnota ukazatele

—●— hodnota ukazatele zjištěná dlouhodobým měřením škol

Oblast: 3 Kultura školy						
Podoblast: 3.1 Podpora školy žákům						
	Název ukazatele	4	3	2	1	X
3.1.1	Atmosféra ve škole	x				
3.1.2	Podpora sebedůvěry žáků a poskytování zpětné vazby	x				
3.1.3	Výchovná opatření	x				
3.1.4	Předcházení konfliktům a jejich řešení	x				
3.1.5	Podpora žáků k dosažení úspěchu	x				
Souhrnné hodnocení podoblasti		<i>vynikající</i>				
Slovní hodnocení						
<p>1. Vztahy umožňují potřebnou spolupráci, dobré vztahy přispívají k pohodě při výuce i v kolektivu školy.</p> <p>2. Škola podporuje sebedůvěru a otevřenost žáků. Za pracovitost, spolehlivost a aktivitu jsou žáci pozitivně hodnoceni. Žákům je průběžně poskytována zpětná vazba.</p> <p>3. Ve školním roce 2007/2008 a 2008/2009 tresty mírně převažovaly nad pochvalami, ve školním roce 2009/2010 převažovaly mírně pochvaly. Toto hodnocení se týká závěru za pololetí. Pochvaly se objevují v žákovských knížkách i za aktuální činnost v hodinách (motivace žáků).</p> <p>4. Škola dokáže předcházet konfliktům, dovede je ve spolupráci všech pedagogů a vedení školy řešit. Výchovné komise a spolupráce s ostatními institucemi jsou funkční.</p> <p>5. Žáci vnímají úspěch jako pozitivní motivaci, napomáhá jim při seberealizaci a dalším uplatnění. Učitelé umožňují v rámci výuky i v průběhu mimoškolních aktivit zažít pocit úspěchu co možná největšímu počtu žáků.</p>						
Možnost ověření						
	Komplexní důkazy - 4	Důkazy - 3	Nějaké důkazy - 2	Žádné důkazy - 1		
		x				
Výroční zprávy. Program Bakaláři.						
Návrh opatření						
	Komplexní návrhy - 4	Návrhy - 3	Nějaké návrhy - 2	Žádné návrhy - 1		
Výchovná opatření, přístup k žákům jsou probírány na pedagogických radách, v rámci rozboru hospitací, popř. individuálně.						

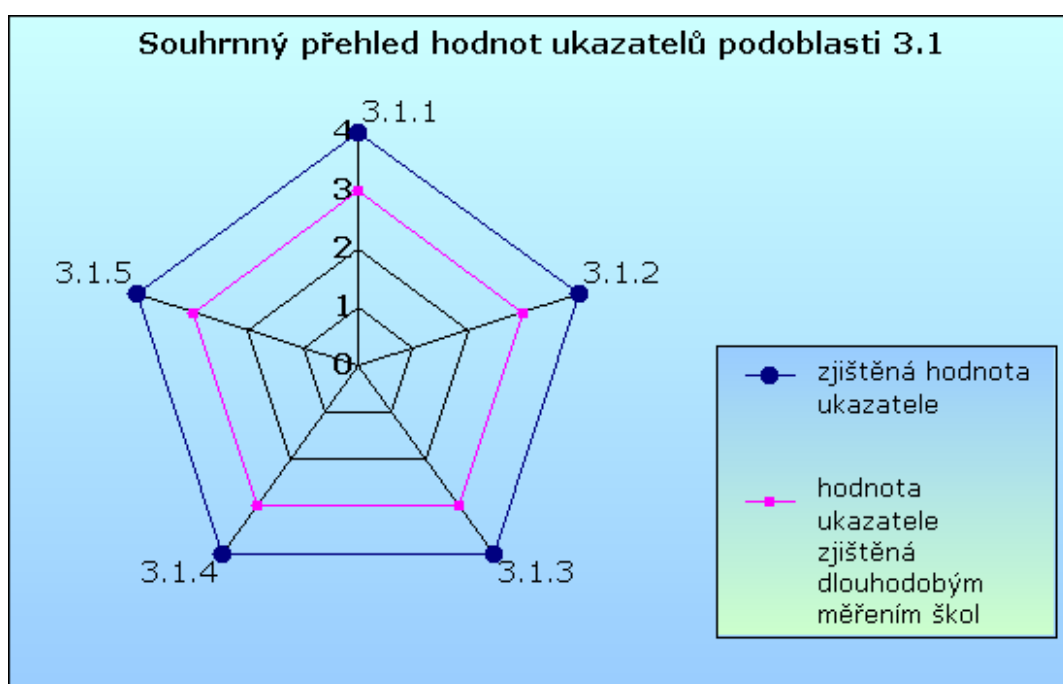

Oblast: 3 Kultura školy						
Podoblast: 3.2 Spolupráce s rodiči						
	Název ukazatele	4	3	2	1	X
3.2.1	Podávání informací rodičům	x				
3.2.2	Zapojení rodičů do života školy	x				
3.2.3	Podpora rodičů učení dětí		x			
3.2.4	Spolupráce školské rady a vedení školy	x				
Souhrnné hodnocení podoblasti		<i>vynikající</i>				
Slovní hodnocení						
<p>1. Škola má vypracovaný systém komunikace s rodiči. Rodiče jsou pravidelně informováni o výsledcích učení dětí.</p> <p>2. Za sledované období nebyla na školu podána žádná stížnost. Přípomínky rodičů se řešily většinou na úrovni rodič - třídní učitel, pouze v některých případech se rodiče obrátili na vedení školy. V ojedinělých případech se stalo, že rodič zanedbával povinnou školní docházku dítěte, nedohlížel na plnění školních povinností žáka a v těchto případech škola vždy úzce spolupracovala s odpovídajícími orgány (odbor sociální péče, psychologická poradna, policie). S vnějšími subjekty z bezprostředního okolí školy problémy nejsou, škola není "odříznuta" od rodičů a města. Mezi zřizovatelem a školou byly vztahy na pozitivní úrovni, škola měla od města maximální možnou podporu.</p>						
Možnost ověření						
	Komplexní důkazy - 4	Důkazy - 3	Nějaké důkazy - 2	Žádné důkazy - 1		
	x					
V rámci kontroly třídního učitele - podpisy v žákovských knížkách, telefonní nebo osobní kontakt s rodiči, podpisy v domácích sešitech atd. V závažných případech možnost ověření udává již samotný postup spolupráce s úředními orgány.						
Návrh opatření						
	Komplexní návrhy - 4	Návrhy - 3	Nějaké návrhy - 2	Žádné návrhy - 1		
Důsledná kontrola dodržování stanovených pravidel (rodič a pedagog).						

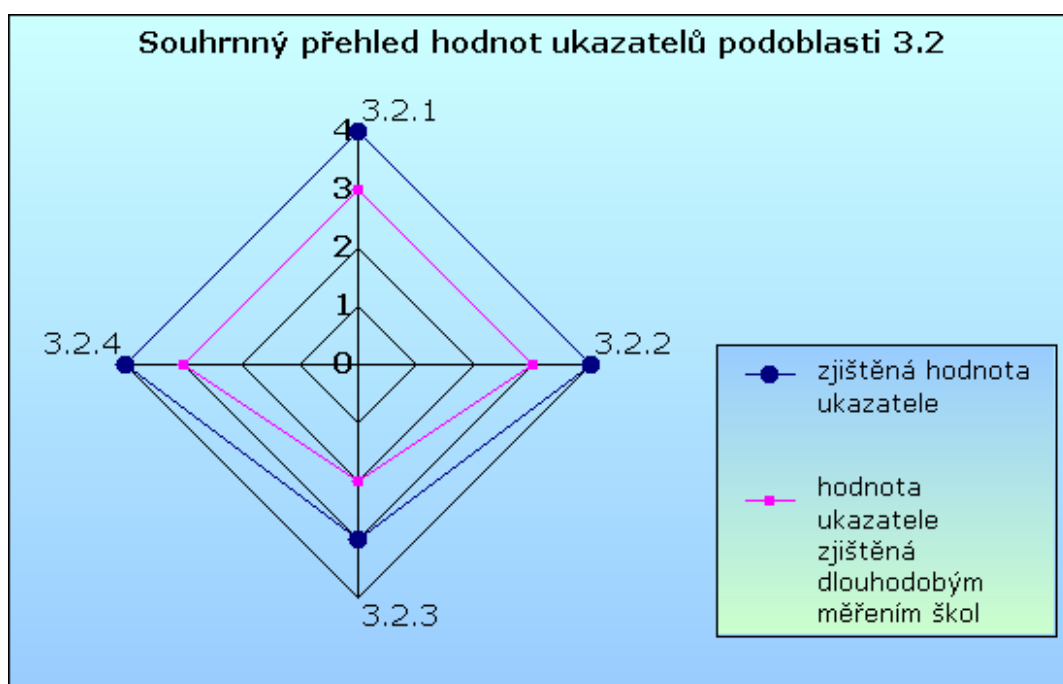

Oblast: 3 Kultura školy

Podoblast: 3.3 Vzájemné vztahy

	Název ukazatele	4	3	2	1	X
3.3.1	Vzájemný respekt a podpora zaměstnanců školy	x				
3.3.2	Vzájemný respekt a podpora žáků, podpora vedení školy návrhům a aktivitám žáků.	x				
3.3.3	Vzájemný respekt a podpora mezi zaměstnanci školy a žáky	x				

Souhrnné hodnocení podoblasti *vynikající*

Slovní hodnocení

Vzájemný respekt mezi zaměstnanci a žáky školy byl ohodnocen stupněm velmi dobrým i přesto, že minimální procento žáků občas nezvládne své volní jednání a reaguje nepřiměřeným způsobem (týká se převážně žáků, kde se objevují problémové situace již od počátku školní docházky a komunikace s rodinou je obtížná). Obecně lze říci, že ve škole mezi učiteli i mezi učiteli a žáky převažuje vzájemný respekt a spolupráce.

Možnost ověření

Komplexní důkazy - 4	Důkazy - 3	Nějaké důkazy - 2	Žádné důkazy - 1

Návrh opatření

Komplexní návrhy - 4	Návrhy - 3	Nějaké návrhy - 2	Žádné návrhy - 1

Souhrnný přehled hodnot ukazatelů podoblasti 3.3

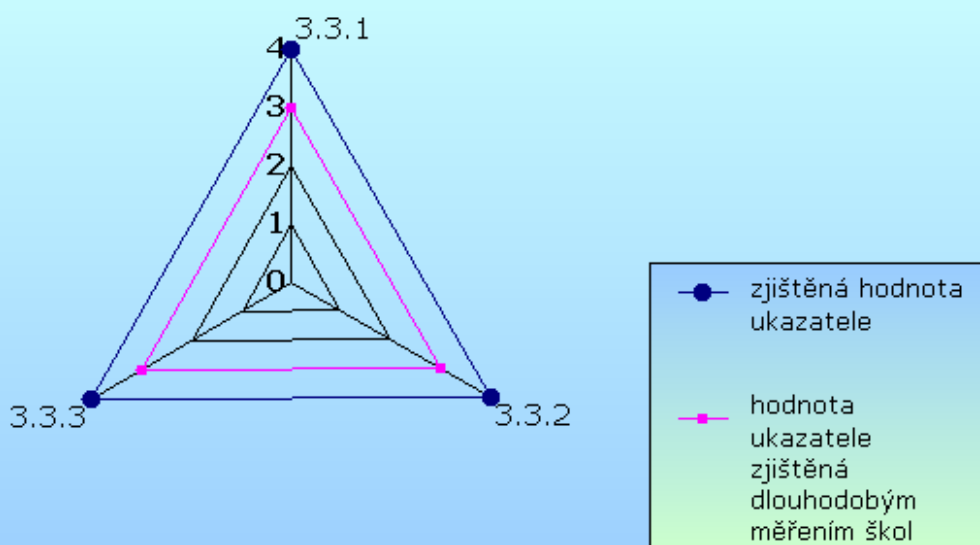

Oblast: 3 Kultura školy						
Podoblast: 3.4 Výchovné poradenství						
	Název ukazatele	4	3	2	1	X
3.4.1	Spolupráce školy s pedagogicko psychologickou poradnou	x				
3.4.2	Prevence sociálně-patologických jevů	x				
3.4.3	Poradenství k volbě povolání	x				
3.4.4	Spolupráce s úřadem práce					x
3.4.5	Činnost školní výchovné komise	x				
3.4.6	Informace o dalším studiu žáků školy					x
Souhrnné hodnocení podoblasti		<i>vynikající</i>				
Slovní hodnocení						
<p>1. Škola efektivně spolupracuje s pedagogicko psychologickými poradnami.</p> <p>2. Škola má plán prevence sociálně-patologických jevů, který se realizuje a je znám všem pracovníkům školy. Je pravidelně jednou ročně vyhodnocován.</p> <p>3. Škola poskytuje svým žákům poradenství a informace k přípravě na budoucí povolání nebo studium. Spolupracuje v této oblasti i s jinými institucemi (úřad práce, Magistrát města Děčín).</p> <p>4. Zpětná vazba ze strany úřadu práce o zaměstnanosti bývalých absolventů školy neexistuje. Pokud má škola zpětnou vazbu, tak jen v případech, kdy bývalý absolvent školu navštíví a sdělí informace tohoto typu. Rovněž neexistuje zpětná vazba od středních škol, na které bývalí žáci nastoupili, o jejich výsledcích a míře úspěšnosti. Pokud škola tuto informaci dostane, je to opět a jen pouze od bývalých absolventů (někdy i zákonných zástupců).</p> <p>5. Výchovná komise řeší závažnější problémy chování a prospěchu žáků. Hlavně ty, které již byly řešeny na jiné úrovni, avšak nedošlo ke zlepšení.</p>						
Možnost ověření						
Komplexní důkazy - 4		Důkazy - 3		Nějaké důkazy - 2		Žádné důkazy - 1
		x				
Zařazení volby povolání do ŠVP. Plán prevence sociálně – patologických jevů. Zápisy o šetření žáků PPP. Evidence zápisů jednání výchovné komise.						
Návrh opatření						
Komplexní návrhy - 4		Návrhy - 3		Nějaké návrhy - 2		Žádné návrhy - 1

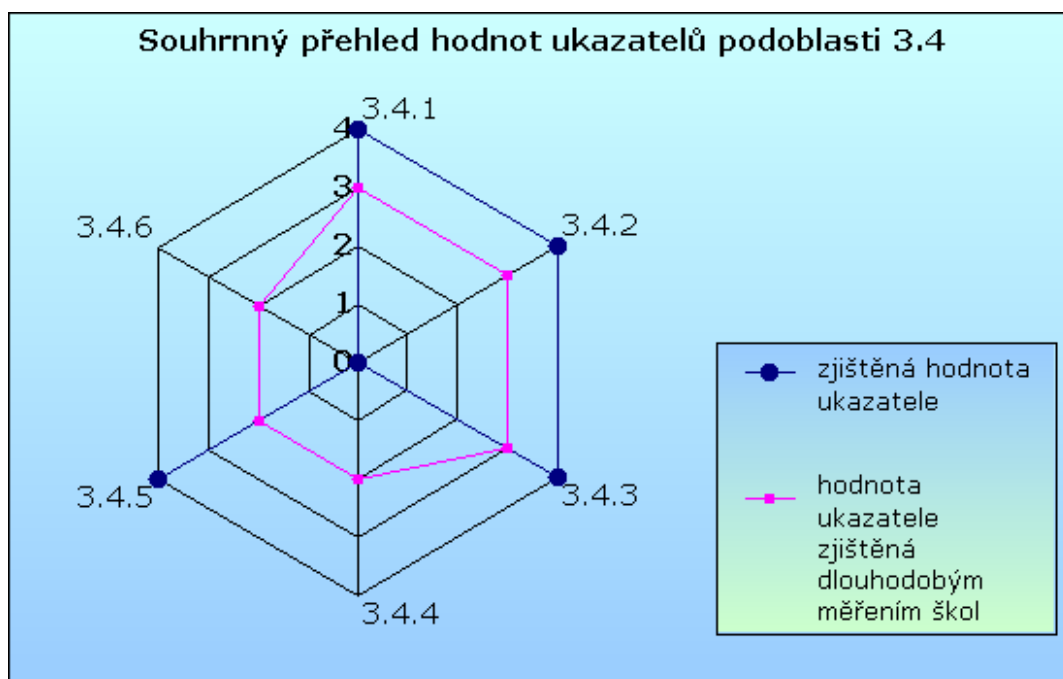

Oblast: 3 Kultura školy						
Podoblast: 3.5 Práce třídního učitele						
	Název ukazatele	4	3	2	1	X
3.5.1	Koordinace a informovanost žáků a učitelů třídy	x				
3.5.2	Komunikace uvnitř a vně třídy	x				
3.5.3	Vytváření žákovských portfolií			x		
Souhrnné hodnocení podoblasti		<i>velmi dobrá</i>				
Slovní hodnocení						
<p>1. TU pečlivě sledují vzdělávací a výchovné problémy třídy i jednotlivců. Žákům i ostatním učitelům ve třídě poskytují včasné a nezbytné informace ke komplexnímu životu třídy ve škole, organizaci vzdělávacího procesu (divadlo, mimoškolní aktivity, výlety, projektové dny atd.).</p> <p>2. Pozitivní postoje třídních učitelů k žákům a rodičům se projevuje i v zajišťování otevřené komunikace uvnitř třídy i vůči ostatním ve škole i mimo školu.</p> <p>3. Vytváření žákovských portfolií není povinností. někteří učitelé si jej pro svou i žákovu potřebu vytvářejí, jiní ne.</p>						
Možnost ověření						
	Komplexní důkazy - 4	Důkazy - 3	Nějaké důkazy - 2	Žádné důkazy - 1		
		x				
Hospitační záznamy. Přehled akcí školy. Výroční zpráva.						
Návrh opatření						
	Komplexní návrhy - 4	Návrhy - 3	Nějaké návrhy - 2	Žádné návrhy - 1		

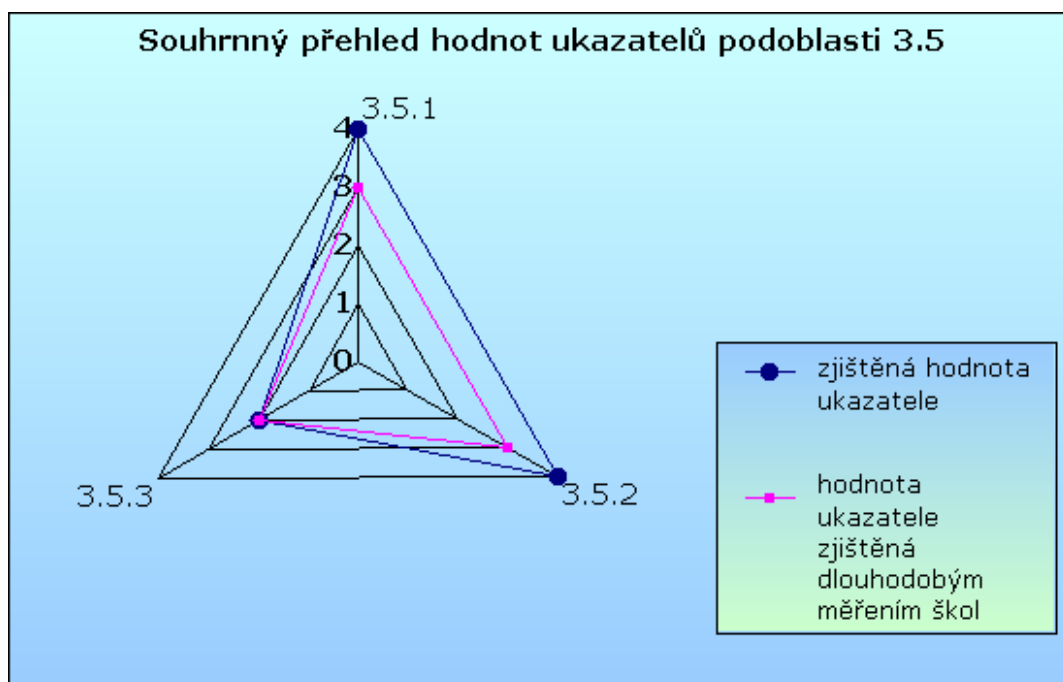

Oblast: 3 Kultura školy

Podoblast: 3.6 Image školy

	Název ukazatele	4	3	2	1	X
3.6.1	Prezentace školy na veřejnosti (PR školy)	x				
3.6.2	Logo školy	x				
3.6.3	Webové stránky školy	x				
3.6.4	Prostředí a prostory školy		x			
Souhrnné hodnocení podoblasti		<i>vynikající</i>				

Slovní hodnocení

- Škola se prezentuje na veřejnosti (vystoupení žáků – školní akademie, spolupráce s městským úřadem při vítání občánků, vystavení výtvarných prací žáků – např. v místní knihovně atd.).
- Škola má logo, které užívá k propagaci školy.
- Škola má webové stránky, které jsou aktualizovány. Vypovídají o životě školy, informují veřejnost, prezentují práce žáků.
- Škola má esteticky upravené prostory. V estetice vnitřních prostor školy má rezervu budova 2.stupně ZŠ. Úroveň se postupně zlepšuje.

Možnost ověření

Komplexní důkazy - 4	Důkazy - 3	Nějaké důkazy - 2	Žádné důkazy - 1
x			
Logo školy na žákovských knížkách, přístup na webové stránky školy.			

Návrh opatření

Komplexní návrhy - 4	Návrhy - 3	Nějaké návrhy - 2	Žádné návrhy - 1
x			
Materiální podpora pro zabezpečení výzdoby vedením školy, zveřejňování a prezentace žákovských prací, výsledků projektů apod. učiteli. Na pedagogických radách hodnocení estetické úrovně tříd, hodnocení zahrnuje i hospitační činnost.			

Souhrnný přehled hodnot ukazatelů podoblasti 3.6

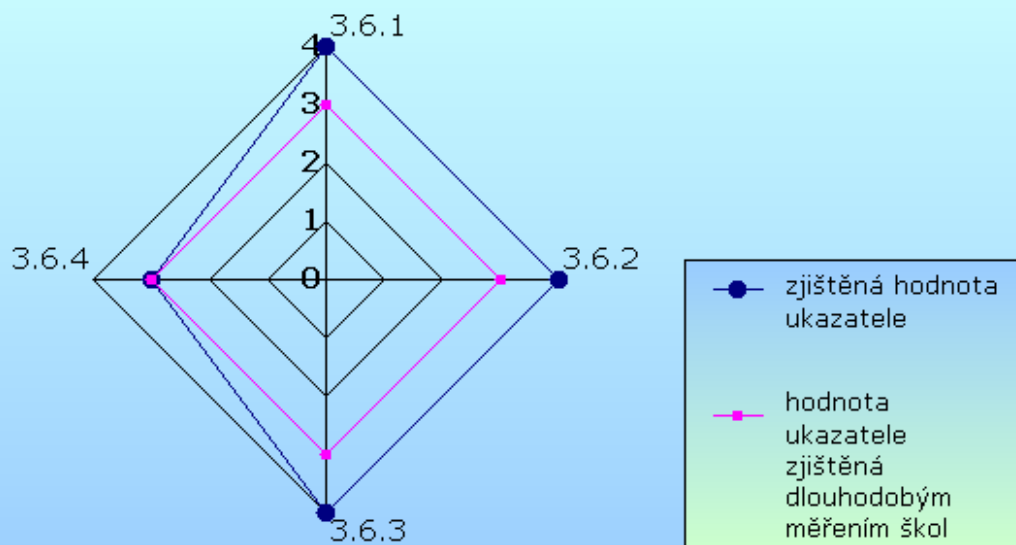

Oblast: 3 Kultura školy

Podoblast: 3.7 Vztahy s regionem a okolím

	Název ukazatele	4	3	2	1	X
3.7.1	Spolupráce se zřizovatelem	x				
3.7.2	Spolupráce s místní komunitou a regionem	x				
3.7.3	Spolupráce se školami stejného typu	x				
3.7.4	Spolupráce se školami odlišných stupňů vzdělání a typů škol					x
3.7.5	Spolupráce se školami v zahraničí					x
3.7.6	Využívání materiálního zázemí školy širší veřejností	x				

Souhrnné hodnocení podoblasti

vynikající

Slovní hodnocení

1. Spolupráce se zřizovatelem má jasně stanovená pravidla. Práva a povinnosti jsou vymezena zřizovací listinou. Vzájemné vztahy jsou korektní, na profesionální úrovni. Zřizovatel školu podporuje v jejích aktivitách.
2. Škola spolupracuje s vhodnými partnery v regionu, kteří jsou přínosem pro její činnost.
3. Spolupráce škol se školami stejného typu (pořádání sportovních akcí).
4. Škola umožňuje místní komunitě přiměřeně využívat volné kapacity svého materiálního vybavení (za dozoru učitele možnost využití PC učebny, zapůjčení učebnic a didaktických pomůcek).

Možnost ověření

Komplexní důkazy - 4	Důkazy - 3	Nějaké důkazy - 2	Žádné důkazy - 1

Návrh opatření

Komplexní návrhy - 4	Návrhy - 3	Nějaké návrhy - 2	Žádné návrhy - 1

Souhrnný přehled hodnot ukazatelů podoblasti 3.7

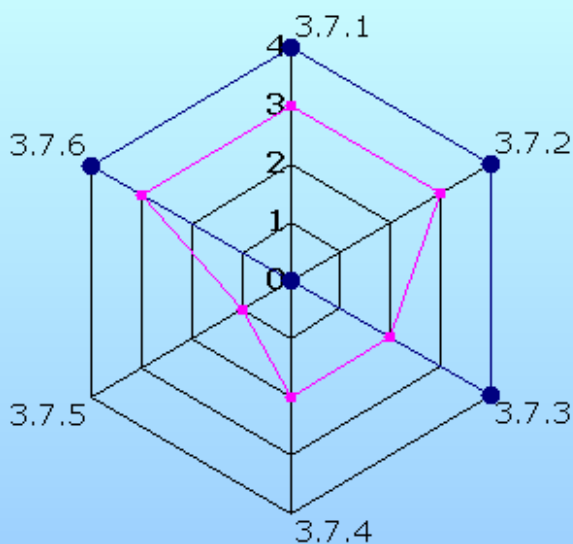

- zjištěná hodnota ukazatele
- hodnota ukazatele zjištěná dlouhodobým měřením škol

Oblast: 3 Kultura školy

Podoblast: 3.8 Kázeň ve škole

	Název ukazatele	4	3	2	1	X
3.8.1	Školní řád	x				
3.8.2	Porušování pravidel ve škole	x				
3.8.3	Kázeň při výchovně vzdělávacích činnostech	x				
3.8.4	Přiměřenost výchovných opatření	x				
3.8.5	Spolupráce s rodiči při řešení kázeňských přestupků	x				

Souhrnné hodnocení podoblasti

vynikající

Slovní hodnocení

- Škola má vypracovaný školní řád. Všichni žáci s ním byli prokazatelně seznámeni a rozumí svým právům i povinnostem. Školní řád je akceptován školskou komunitou. Případné doplňky a opravy schvaluje pedagogická rada a vyjadřuje se i školská rada.
- Ve škole dochází občas k méně závažným přestupkům vůči školnímu řádu. Hrubé porušování školního řádu (mj. jednání splňující charakter trestného činu) se na škole nevyskytuje nebo se objevuje vzácně.
- Učitelé jsou schopni udržet pomocí vhodných prostředků kázeň žáků ve výuce i v rámci dalších aktivit.
- Učitelé přijímají adekvátní výchovná opatření vůči žákům porušující školní řád. Sporná opatření jsou řešena na pedagogické radě, popřípadě individuálně s vedením školy.
- Rodiče při řešení kázeňských problémů se školou spolupracují. Pokud ne, do dalšího jednání vstupují i ostatní instituce.

Možnost ověření

Komplexní důkazy - 4	Důkazy - 3	Nějaké důkazy - 2	Žádné důkazy - 1

Návrh opatření

Komplexní návrhy - 4	Návrhy - 3	Nějaké návrhy - 2	Žádné návrhy - 1

Souhrnný přehled hodnot ukazatelů podoblasti 3.8

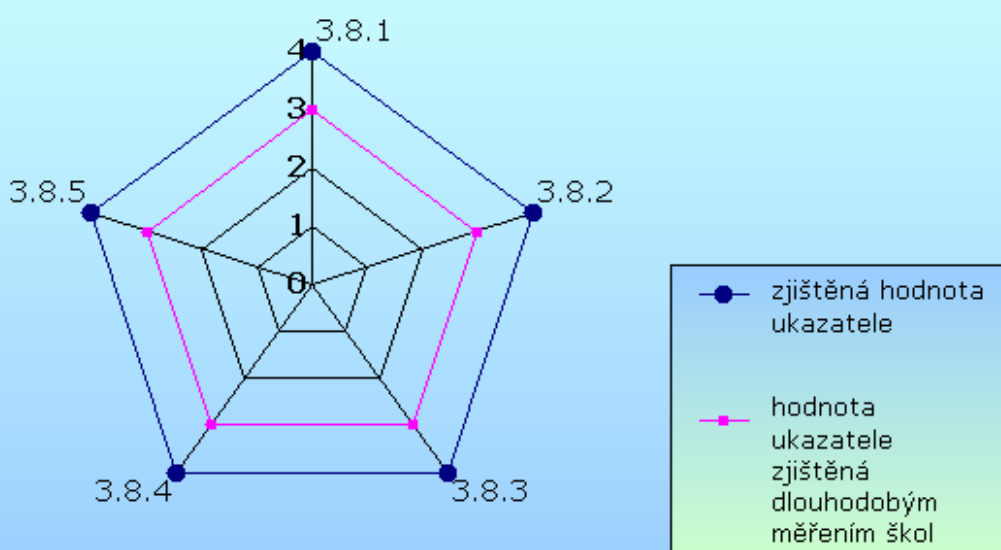

Souhrnný přehled oblasti 3

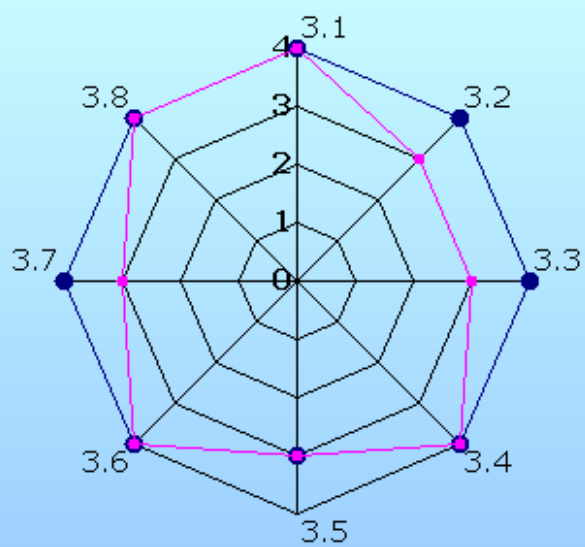

● zjištěná hodnota ukazatele

■ hodnota ukazatele zjištěná dlouhodobým měřením škol

Oblast: 4 Řízení školy

Podoblast: 4.1 Vize a vnitřní hodnoty školy

	Název ukazatele	4	3	2	1	X
4.1.1	Přiměřenost a srozumitelnost vize a cílů školy	x				
4.1.2	Propojení vize a cílů s vlastním hodnocením a zdokonalováním školy	x				
4.1.3	Konkretizace, rozpracování vize a vnitřních hodnot do plánu práce školy	x				

Souhrnné hodnocení podoblasti

vynikající

Slovní hodnocení

Výchozím bodem vize a cílů školy je SWOT analýza současného stavu:

1. analýza současného stavu pedagogického sboru;
2. složení žáků školy;
3. základní školní dokumenty;
4. kvalita výchovného poradenství, prevence, metodického sdružení;
5. výsledky pedagogické práce (uplatnění absolventů);
6. analýza kázeňských problémů školy (problémy související se složením žáků, sociokulturní podmínky místa, rodinné zázemí žáků);
7. rozbor stavu pedagogické práce (porady, hospitace);
8. stav spokojenosti s prací ve škole: žák - pedagog - rodič; spolupráce s rodiči, PPP a dalšími institucemi.

Vize vzhledem k požadavkům ŠVP: celková úspěšnost absolventa - nejen prospěchová kritéria.

Plán školy obsahuje jasně formulované cíle. Tyto cíle respektují školské dokumenty, zákony, vyhlášky, normy na celostátní i lokální úrovni. Odpovídají personálním i materiálním podmínkám školy.

Možnost ověření

Komplexní důkazy - 4	Důkazy - 3	Nějaké důkazy - 2	Žádné důkazy - 1
x			
Dokumentace školy.			

Návrh opatření

Komplexní návrhy - 4	Návrhy - 3	Nějaké návrhy - 2	Žádné návrhy - 1

Souhrnný přehled hodnot ukazatelů podoblasti 4.1

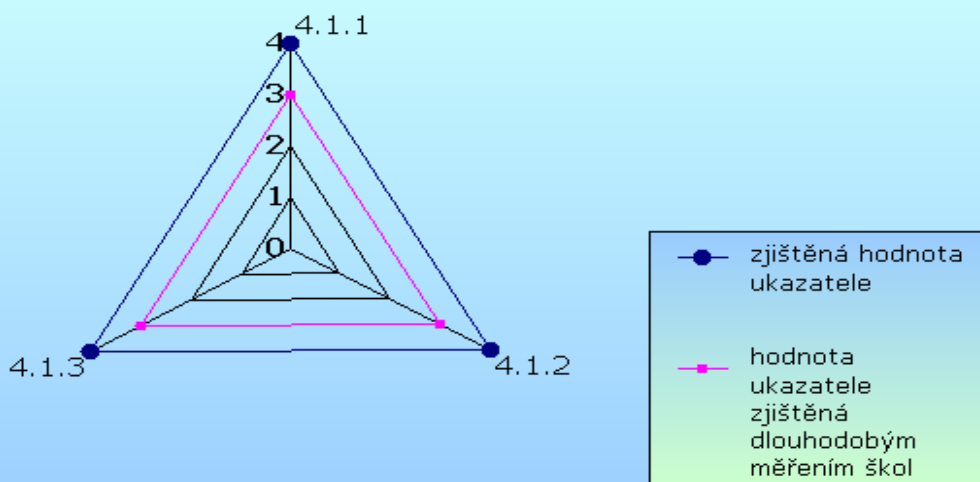

Oblast: 4 Řízení školy

Podoblast: 4.2 Plánování

	Název ukazatele	4	3	2	1	X
4.2.1	Plánování lidských zdrojů	x				
4.2.2	Plánování materiálních zdrojů	x				
4.2.3	Plánování finančních zdrojů (finance, majetek)	x				

Souhrnné hodnocení podoblasti

vynikající

Slovní hodnocení

Strategické plánování vychází z vize, auditu, kontrol, analýzy školy. Je snaha dát do souladu stanovené cíle a poslání školy s jejími omezenými možnostmi. Při zajištění finančních a materiálních zdrojů se vždy vychází z minulé struktury a rozpočtu školy (zdroje na platy zaměstnanců, provoz školy). Dokumentace finančních zdrojů je dostupná v kanceláři vedení školy. Finanční zdroje a nakládání s nimi jsou každoročně vyhodnocovány a kontrolovány.

Možnost ověření

Komplexní důkazy - 4	Důkazy - 3	Nějaké důkazy - 2	Žádné důkazy - 1
x			
Personální a účetní dokumentace.			

Návrh opatření

Komplexní návrhy - 4	Návrhy - 3	Nějaké návrhy - 2	Žádné návrhy - 1

Souhrnný přehled hodnot ukazatelů podoblasti 4.2

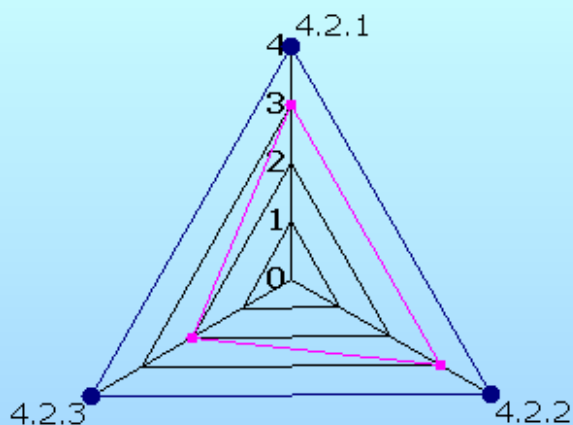

- zjištěná hodnota ukazatele
- hodnota ukazatele zjištěná dlouhodobým měřením škol

Oblast: 4 Řízení školy

Podoblast: 4.3 Organizace školy

	Název ukazatele	4	3	2	1	X
4.3.1	Organizační struktura školy a organizační řád	x				
4.3.2	Delegování úkolů a pravomocí	x				
4.3.3	Vnější a vnitřní informační systém školy	x				
4.3.4	Činnost poradních, metodických a samosprávných orgánů	x				

Souhrnné hodnocení podoblasti *vynikající*

Slovní hodnocení

Ředitelka školy koordinuje práci jednotlivých útvarů zejména prostřednictvím porad vedení školy; pedagogické rady a systémem vnitřních předpisů, které stanovují jednoznačná pravidla činnosti školy. Organizačním řádem jsou stanovena nejen pravidla, ale i přiděleny kompetence, jež delegují pravomoci - jsou akceptována. Komunikační systém se vzhledem k velikosti školy - počtu pracovníků - opírá především o osobní kontakt, dále elektronickou formu a předávání informací písemně do sboroven (pokyny, měsíční oběžníky).

Možnost ověření

Komplexní důkazy - 4	Důkazy - 3	Nějaké důkazy - 2	Žádné důkazy - 1
Organizační řád, personální agenda – pracovní náplně, záznamy porad.			

Návrh opatření

Komplexní návrhy - 4	Návrhy - 3	Nějaké návrhy - 2	Žádné návrhy - 1

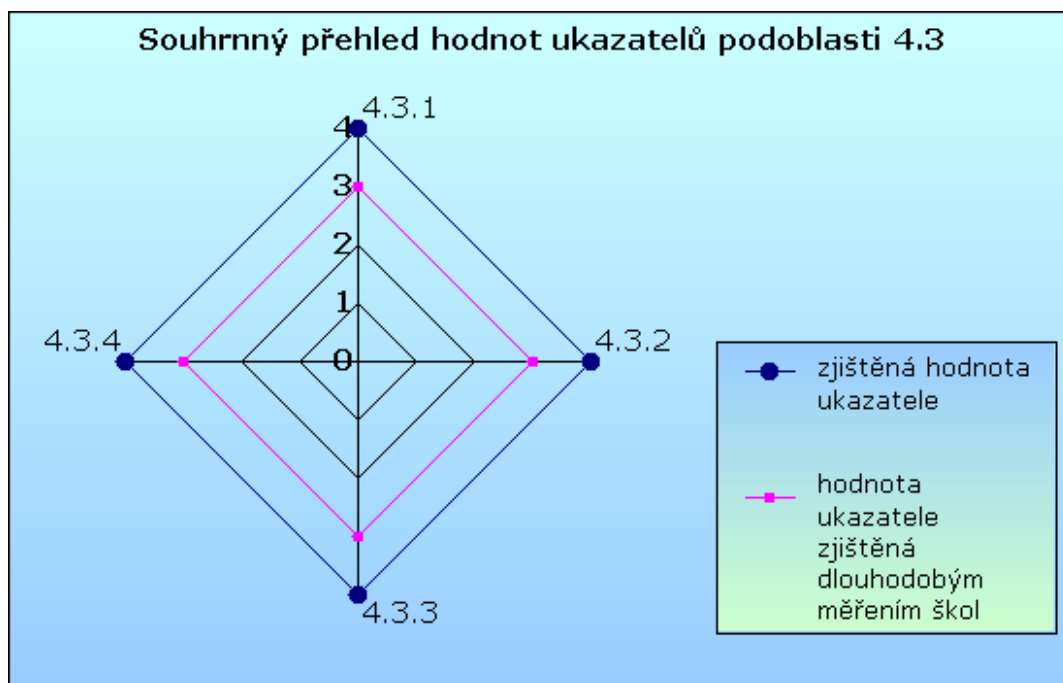

Oblast: 4 Řízení školy						
Podoblast: 4.4 Vedení lidí						
	Název ukazatele	4	3	2	1	X
4.4.1	Týmová práce	x				
4.4.2	Vedení začínajících a nekvalifikovaných učitelů	x				
4.4.3	Hospitační činnost	x				
4.4.4	Další vzdělávání pedagogických pracovníků		x			
4.4.5	Styl řízení a vedení	x				
Souhrnné hodnocení podoblasti		<i>vynikající</i>				
Slovní hodnocení						
<p>Existuje základní shoda lidí na hlavních principech fungování školy. Pracovníci nejsou ve vzájemných rozepřích, jsou schopni přizpůsobit se změnám. Dobré vztahy jsou vnímány jako významná hodnota.</p> <p>Začínajícím nebo nově nastoupeným nekvalifikovaným učitelům bývá přidělen dohlížející učitel. Zároveň jsou doporučovány vzájemné následy mezi pedagogy ve vyučovacích hodinách. Hospitace znamená sdílenou pracovní zkušenost = "přirozenou debatu", která má vést k posunu kupředu, není aktem vyjádření nedůvěry ve kvalitní výkon učitele. Plán DVPP se řídí potřebami školy, rozpočtovými možnostmi, studijním zájmem pedagogických pracovníků a v neposlední řadě i rozvrhem školy - rozpočet v souvislosti s rozvrhem školy je prvkem, který DVPP značně ovlivňuje (náklady na samotný kurz či seminář + náklady na nadúvazkové hodiny a zajištění zástupu za nepřítomného pedagoga. Odloučenost od města má značný vliv na zajištění krátkodobého zástupu v rozvrhu hodin).</p> <p>Řízení probíhá na základě příkazů a informací. Úkolem pověřený pracovník je osobně zodpovědný za provedení aktivity. Je využívána vnější motivace (odměny, formální pravidla a motivace vnitřní (ztotožnění se s úkoly).</p>						
Možnost ověření						
	Komplexní důkazy - 4	Důkazy - 3	Nějaké důkazy - 2	Žádné důkazy - 1		
Návrh opatření						
	Komplexní návrhy - 4	Návrhy - 3	Nějaké návrhy - 2	Žádné návrhy - 1		

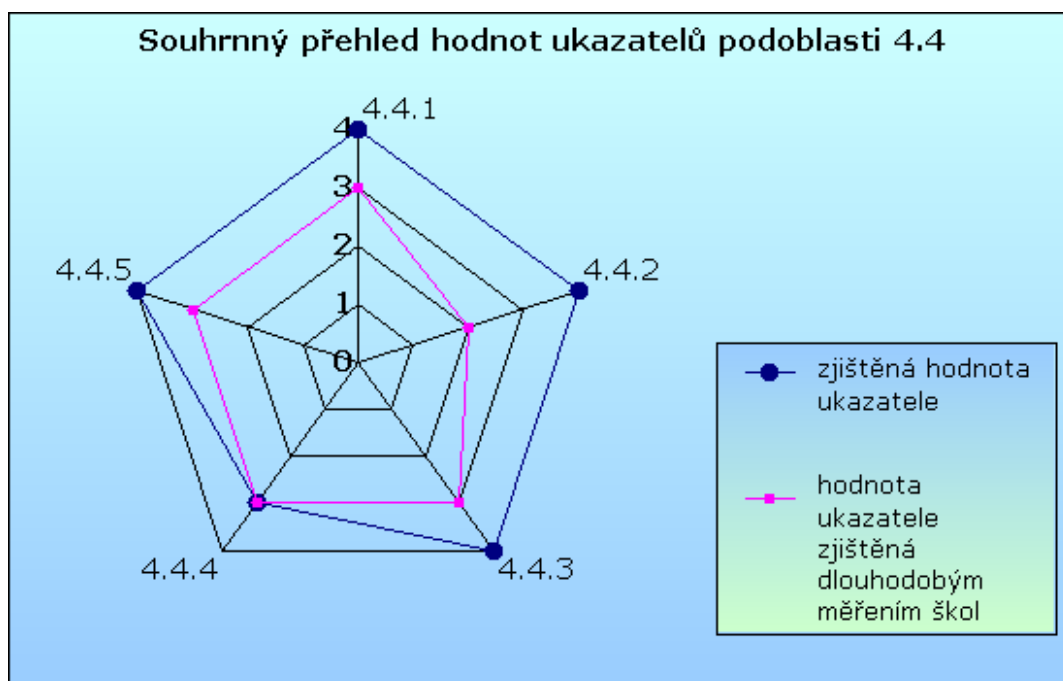

Oblast: 4 Řízení školy

Podoblast: 4.5 Kontrola

	Název ukazatele	4	3	2	1	X
4.5.1	Kontrola a opatření ke zlepšení stavu v oblasti BOZP, PO a hygieny	x				
4.5.2	Kontrola a opatření ke zlepšení stavu v oblasti lidských, materiálních a finančních zdrojů	x				
4.5.3	Kontrola a opatření ke zlepšení VVP	x				

Souhrnné hodnocení podoblasti

vynikající

Slovní hodnocení

Kontrola probíhala na všech stupních řízení. Docházelo ke kritickému zhodnocení reality vůči specifickým požadavkům. V důsledku toho byly přijímány kontrolní závěry za účelem zpětné vazby a prevence.

Kontroly byly zaměřovány na monitorování, hodnocení a ovlivňování organizačního úsilí; koordinování pomocí standardů, norem, zásad, rozpočtů a hlášení.

Možnost ověření

Komplexní důkazy - 4	Důkazy - 3	Nějaké důkazy - 2	Žádné důkazy - 1
Záznamy z kontrol.			

Návrh opatření

Komplexní návrhy - 4	Návrhy - 3	Nějaké návrhy - 2	Žádné návrhy - 1

Souhrnný přehled hodnot ukazatelů podoblasti 4.5

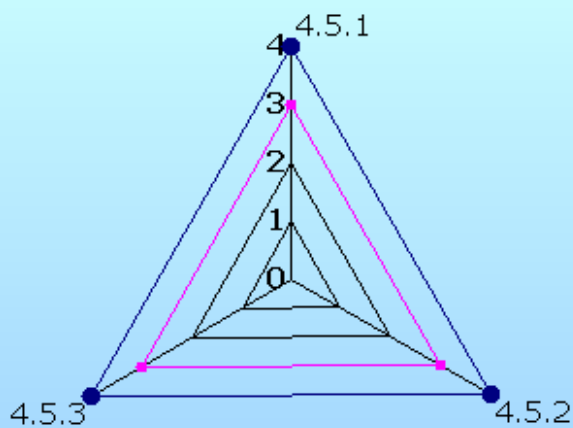

- zjištěná hodnota ukazatele
- hodnota ukazatele zjištěná dlouhodobým měřením škol

Oblast: 4 Řízení školy

Podoblast: 4.6 Vlastní hodnocení školy

	Název ukazatele	4	3	2	1	X
4.6.1	Plánování a realizace vlastního hodnocení školy	x				
4.6.2	Spolupráce s rodiči a ostatními partnery školy		x			
4.6.3	Výstupy z vlastního hodnocení školy	x				
4.6.4	Cyklus zvyšování kvality školy	x				

Souhrnné hodnocení podoblasti

vynikající

Slovní hodnocení

1. Plánování a realizace vlastního hodnocení probíhá v souladu se zákonem.
2. Spolupráce s rodiči a další širší veřejností nedosahuje maximální úrovně, je stále co zlepšovat - v účasti na denním životě školy se projevuje i to, že téměř 40% žáků je dojíždějících. Lze však konstatovat, že došlo za poslední dva roky ke zlepšení spolupráce s veřejností a dalšími organizacemi. Škola je ve svých aktivitách podporována Městem Verneřice, spolupracuje se Základní uměleckou školou v Žandově v oblasti zájmového vzdělávání, navazuje kontakty s ostatními školami z okolí v oblasti sportovní, na kulturním využití volného času se spolupracuje s DDM Březiny.
3. Život školy je propojen i s aktivitami školy mateřské a přípravné třídy.
4. Na základě výstupů autoevaluace probíhají případné korekce.

Možnost ověření

Komplexní důkazy - 4	Důkazy - 3	Nějaké důkazy - 2	Žádné důkazy - 1

Návrh opatření

Komplexní návrhy - 4	Návrhy - 3	Nějaké návrhy - 2	Žádné návrhy - 1

Souhrnný přehled hodnot ukazatelů podoblasti 4.6

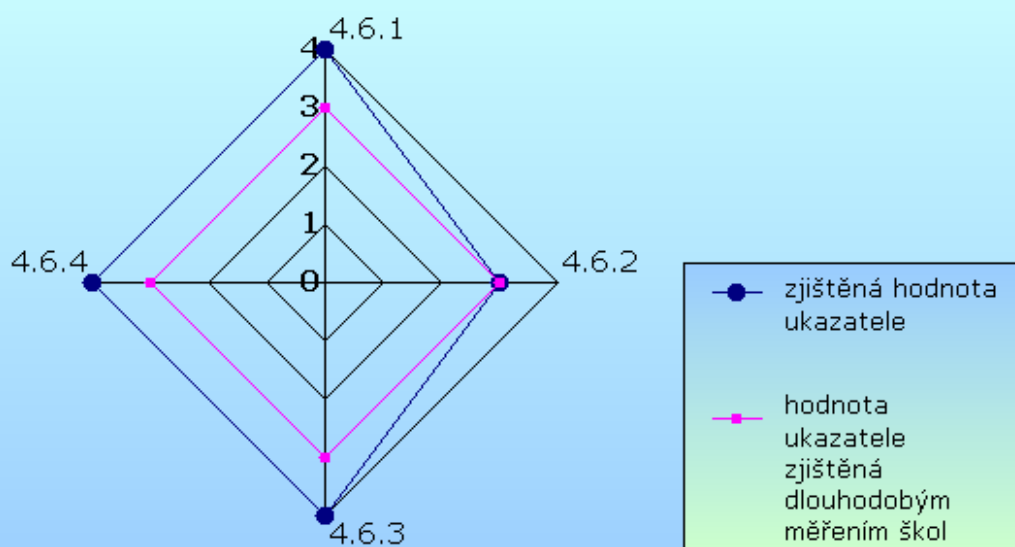

Souhrnný přehled oblasti 4

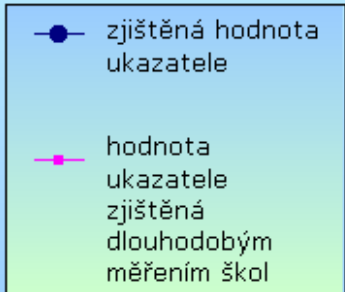
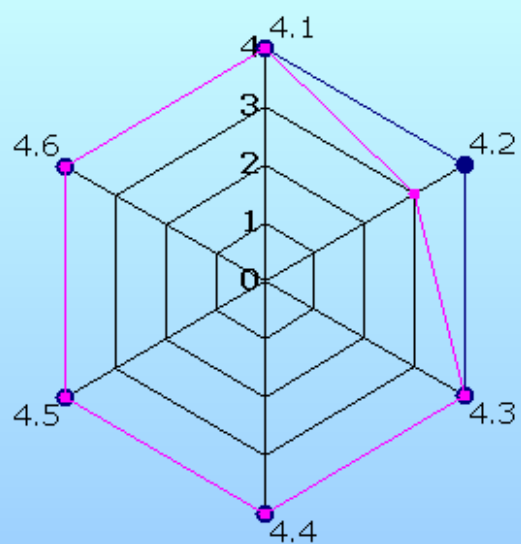

Oblast: 5 Výsledky vzdělávání

Podoblast: 5.1 Zjišťování výsledků vzdělávání

	Název ukazatele	4	3	2	1	X
5.1.1	Nástroje využívané k měření výsledků vzdělávání	x				
5.1.2	Systematičnost zjišťování výsledků vzdělávání s výjimkou klasifikace	x				
5.1.3	Účelnost využívání statistických informací a dat pro srovnávání		x			

Souhrnné hodnocení podoblasti

velmi dobrá

Slovní hodnocení

Na hodnocení výsledků školy se podílejí všichni pracovníci školy (metody testování, písemné práce, pozorování, rozhovory, dotazníky apod.). Výsledné údaje slouží ke sledování pokroku jednotlivých žáků i celých tříd v souvislosti s plněním vymezených cílů.

Ve využití statistických údajů ke srovnávání jsou částečné rezervy. Je nutné se více zaměřit na sledování tzv. přidané hodnoty v úrovni vzdělávání žáků.

Možnost ověření

Komplexní důkazy - 4	Důkazy - 3	Nějaké důkazy - 2	Žádné důkazy - 1

Návrh opatření

Komplexní návrhy - 4	Návrhy - 3	Nějaké návrhy - 2	Žádné návrhy - 1
x			

Roční plán školy klade pedagogům za úkol poznávat žáka, jeho životní styl, zájmy, atribuce a rodinné prostředí (jedině na poznaného žáka lze účinně působit). Rozpoznat, s následnou možností ovlivňovat osobnost žáka, jeho odpovědnost ke vzdělávání a za školní výsledky. Volit takové metody a formy práce, při kterých žáci mohou přijímat poznatky více smysly a tím zvyšovat zapamatování a zpracování učiva v myslích žáků. Zapojovat a prohlubovat mezipředmětové vazby.

Zabývat se školním hodnocením žáků a tuto dovednost zlepšovat. Vedle reprodukčních a receptivních dovedností pěstovat a ověřovat u žáků i dovednosti aplikační a produktivní.

Souhrnný přehled hodnot ukazatelů podoblasti 5.1

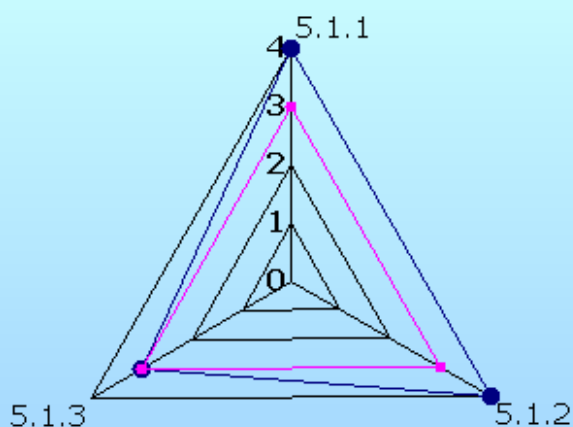

● zjištěná hodnota ukazatele

—●— hodnota ukazatele zjištěná dlouhodobým měřením škol

Oblast: 5 Výsledky vzdělávání						
Podoblast: 5.2 Hodnocení výsledků vzdělávání						
	Název ukazatele	4	3	2	1	X
5.2.1	Hodnocení zjištěných výsledků vzdělávání žáků i školy		x			
5.2.2	Srovnání zjištěných výsledků jednotlivých žáků a školy vzhledem k minulému hodnocení		x			
5.2.3	Hodnocení výsledků ve vybraných předmětech		x			
5.2.4	Hodnocení výsledků v dalších profilových oblastech		x			
Souhrnné hodnocení podoblasti		<i>velmi dobrá</i>				
Slovní hodnocení						
<p>Vyučování je plánováno ve vazbě na vzdělávací program. Výukové cíle jsou jasné a přiměřené, integrování žáci pracují podle individuálních vzdělávacích plánů.</p> <p>Do výuky jsou zařazovány alternativní metody práce u zkušených pedagogů. Nově přijatí učitelé využívají především frontální výuky, jiné formy práce zařazují v procvičovacích částech. Ve výuce je třeba soustředit se na kladení otázek žákům – často bývají uzavřené. Vhodným usměrňováním jsou žáci vedeni ke zlepšování komunikačních dovedností. Didaktické pomůcky a učební materiály jsou využívány. Ve výuce se využívá výpočetní technika – PC třída, práce s interaktivní tabulí, využívají se dataprojektory a možnosti připojení k internetu ve výuce, zapojení do projektů, které se o využití ICT přímo opírají.</p> <p>Časová a metodická struktura hodiny byla hospitacemi v některých hodinách zjištěna jako nedostatečná (nezbyl čas na opakování, zpětnou vazbu) – pedagog si hodinu naplánoval, ale v důsledku časové prodlevy v hlavní části vyučovací hodiny neodhadl čas na závěrečnou část. Jako opatření byly stanoveny v plánu hospitací náslechové hodiny pedagogů navzájem. V celkovém hodnocení výsledků vzdělávání žáků byl zvolen stupeň číslo 3 - dobře. Do této problematiky se promítá i skutečnost, že jsme "venkovská" škola. Nadané žáky odvede na konci 1.stupně po úspěšném složení zkoušek gymnázium. Do zvoleného hodnocení se promítá i úroveň konkrétnosti - zda žák dosáhne cíle na úrovni svých schopností (tzn. i u "čtyřkaře", který je schopen z dvaceti chyb klesnout na 10 chyb, může být jeho výkon považován za zlepšení).</p> <p>V minulých letech se škola účastnila hodnotících testů pořádaných firmou Cermat, kde byla účast bezplatná. Škola by ráda využila nabídky srovnávacích testů (např. Scia), ale finanční limity to neumožňují (prostředky ONIV pokryjí výměnu učebnic, nákup drobných pomůcek, část DVPP. Příspěvek zřizovatele je limitován plánovanými opravami výdaji na provoz).</p>						
Možnost ověření						
	Komplexní důkazy - 4	Důkazy - 3	Nějaké důkazy - 2	Žádné důkazy - 1		
Návrh opatření						
	Komplexní návrhy - 4	Návrhy - 3	Nějaké návrhy - 2	Žádné návrhy - 1		

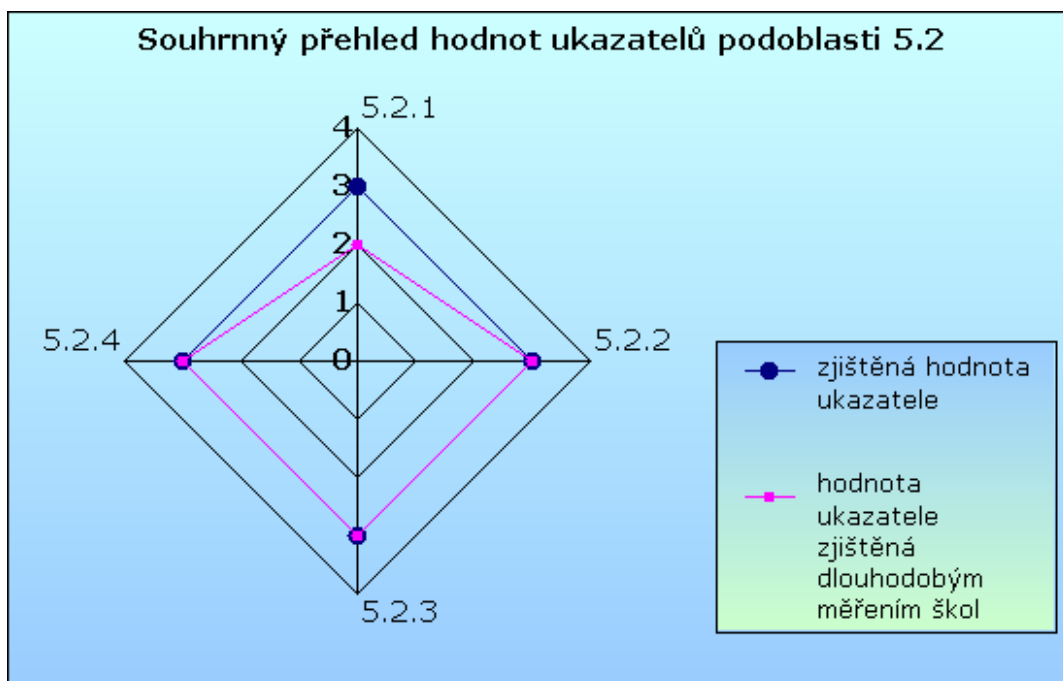

Oblast: 5 Výsledky vzdělávání

Podoblast: 5.3 Další výsledky vzdělávání

	Název ukazatele	4	3	2	1	X
5.3.1	Umístění v odborných soutěžích a olympiádách		x			
5.3.2	Umístění ve sportovních soutěžích		x			
5.3.3	Ostatní aktivity	x				

Souhrnné hodnocení podoblasti

velmi dobrá

Slovní hodnocení

Škole se účastní soutěží především na lokální úrovni (Klokánek, Cvrček), na regionální úrovni méně (hudební soutěž Skřivánek). Velký zájem žáků je o sportovní aktivity (fotbalové soutěže, atletický trojboj pořádaný ZŠ Kamenice apod.). V souvislosti se zavedením ŠVP ZV podporují ostatní aktivity plánované projekty na školní úrovni.

Možnost ověření

Komplexní důkazy - 4	Důkazy - 3	Nějaké důkazy - 2	Žádné důkazy - 1

Návrh opatření

Komplexní návrhy - 4	Návrhy - 3	Nějaké návrhy - 2	Žádné návrhy - 1

Souhrnný přehled hodnot ukazatelů podoblasti 5.3

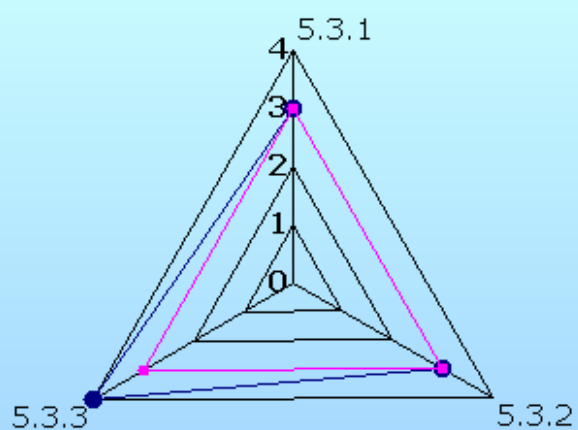

- zjištěná hodnota ukazatele
- hodnota ukazatele zjištěná dlouhodobým měřením škol

Souhrnný přehled oblasti 5

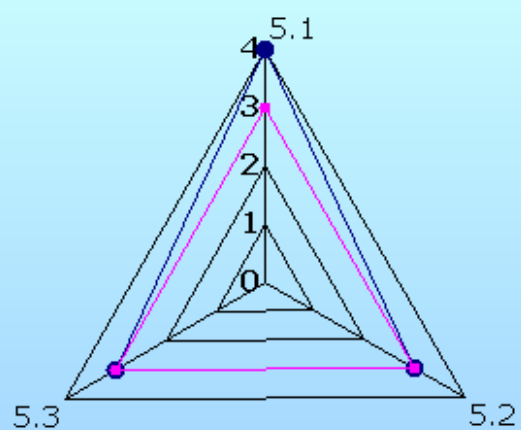

- zjištěná hodnota ukazatele
- hodnota ukazatele zjištěná dlouhodobým měřením škol

Oblast: 6 Výsledky práce školy vzhledem k podmínkám vzdělávání a ekonomickým zdrojům

Podoblast: 6.1 Celkové hodnocení využívání lidských zdrojů

	Název ukazatele	4	3	2	1	X
6.1.1	Efektivita využívání kvalifikace učitelů	x				
6.1.2	Efektivita využívání kvalifikace ostatních pracovníků školy	x				
6.1.3	Zdokonalování učitelů a dalších pracovníků školy vzhledem k hodnoceným oblastem	x				

Souhrnné hodnocení podoblasti

vynikající

Slovní hodnocení

1. Je výrazná snaha o zařazení vhodných lidí na správné místo a optimální využití kvalifikace učitelů vzhledem k potřebám školy a realizaci ŠVP. Problémem je odloučenost školy od města a volné plně aprobované síly na trhu práce (především na 1. stupeň a učitelé pro výuku cizích jazyků).

2. Kvalifikovanost ostatních pracovníků školy umožňuje plynulé fungování školy.

Další vzdělávání učitelů i dalších pracovníků školy je plánováno s ohledem na potřeby školy a finanční limity.

Možnost ověření

Komplexní důkazy - 4	Důkazy - 3	Nějaké důkazy - 2	Žádné důkazy - 1
x			

Personální agenda.

Návrh opatření

Komplexní návrhy - 4	Návrhy - 3	Nějaké návrhy - 2	Žádné návrhy - 1

Souhrnný přehled hodnot ukazatelů podoblasti 6.1

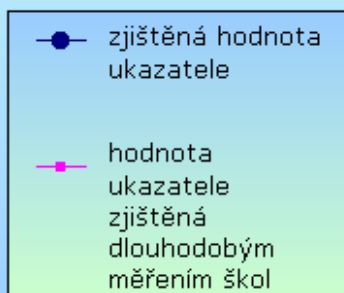
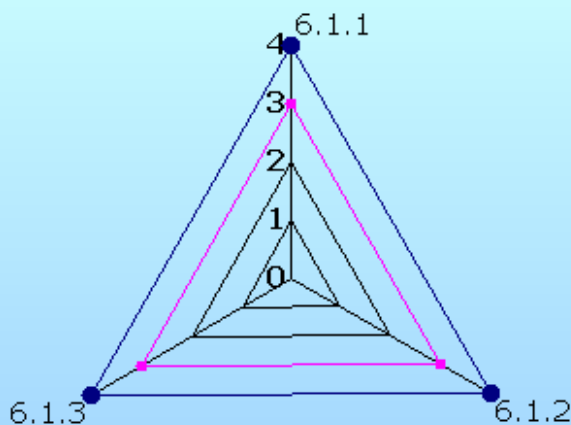

Oblast: 6 Výsledky práce školy vzhledem k podmínkám vzdělávání a ekonomickým zdrojům

Podoblast: 6.2 Celkové hodnocení využívání materiálních zdrojů

	Název ukazatele	4	3	2	1	X
6.2.1	Efektivita využívání prostor a budov školy	x				
6.2.2	Efektivita využívání pomůcek a učebnic	x				
6.2.3	Efektivita využívání ICT	x				

Souhrnné hodnocení podoblasti

vynikající

Slovní hodnocení

1. Prostory školy byly účelně využívány pro hlavní činnost.
2. Ve výuce se využívaly dostupné pomůcky a učebnice, nepotřebné se každoročně vyřazovaly, učebnicový fond byl doplňován.
3. Dostupné informační a komunikační technologie byly efektivně využívány. Žáci měli přístup k ICT v takové míře, aby byly naplňovány cíle ŠVP.

Možnost ověření

Komplexní důkazy - 4	Důkazy - 3	Nějaké důkazy - 2	Žádné důkazy - 1
Záznamy o nákupu učebnic a pomůcek (inventář). Archivace záznamových archů PC učebny.			

Návrh opatření

Komplexní návrhy - 4	Návrhy - 3	Nějaké návrhy - 2	Žádné návrhy - 1

Souhrnný přehled hodnot ukazatelů podoblasti 6.2

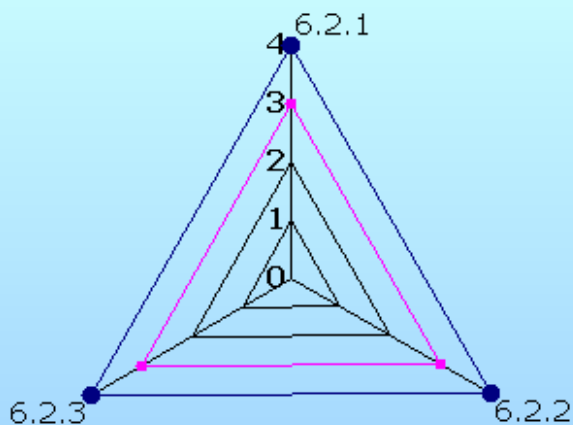

- zjištěná hodnota ukazatele
- hodnota ukazatele zjištěná dlouhodobým měřením škol

Oblast: 6 Výsledky práce školy vzhledem k podmínkám vzdělávání a ekonomickým zdrojům

Podoblast: 6.3 Celkové hodnocení využívání finančních zdrojů

	Název ukazatele	4	3	2	1	X
6.3.1	Efektivita využívání přímých nákladů, provozních prostředků a mimorozpočtových zdrojů	x				
6.3.2	Přiměřenost a evidence čerpání rozpočtu přímých nákladů	x				
6.3.3	Přiměřenost a evidence čerpání rozpočtu provozních prostředků	x				
6.3.4	Přiměřenost a evidence čerpání rozpočtu mimorozpočtových zdrojů		x			
Souhrnné hodnocení podoblasti		<i>vynikající</i>				

Slovní hodnocení

1. Finanční prostředky byly ve sledovaných oblastech využívány k danému účelu a ve shodě s cíli a prioritami školy.
2. Škola dostává finanční prostředky na přímé náklady (platy, ONIV). Vedení školy má o jejich čerpání přehled. Na poradách jsou o finanční situaci zaměstnanci informováni.
3. Zřizovatel přispívá v dostatečné míře na běžný provoz školy (energie, topení, opravy, spotřební a kancelářský materiál, služby spojené s provozem školy, nákup nábytku atd.)
4. Škola neprovozuje doplňkovou činnost. Každoročně se podaří získat drobné dary od sponzorů (místní firmy, fyzické osoby), škola se přihlásila k vybraným dotačním titulům, na některé z nich dosáhla. V této oblasti škola spolupracuje i se zřizovatelem - na návrh školy a při společném zpracování žádosti byla přiznána dotace na výměnu oken z regionálních zdrojů. V některých případech škola neuspěla pro velký počet žadatelů.

Možnost ověření

Komplexní důkazy - 4	Důkazy - 3	Nějaké důkazy - 2	Žádné důkazy - 1
x			
Měsíční, čtvrtletní výkazy, roční závěrky.			

Návrh opatření

Komplexní návrhy - 4	Návrhy - 3	Nějaké návrhy - 2	Žádné návrhy - 1

Souhrnný přehled hodnot ukazatelů podoblasti 6.3

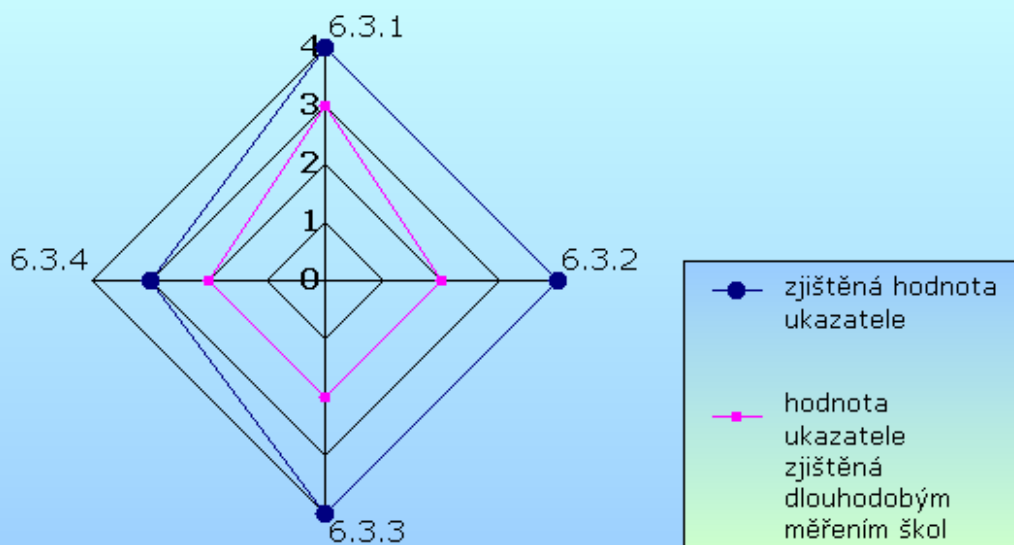

Oblast: 6 Výsledky práce školy vzhledem k podmínkám vzdělávání a ekonomickým zdrojům

Podoblast: 6.4 Dopad vlastního hodnocení na zdokonalování školy

	Název ukazatele	4	3	2	1	X
6.4.1	Korekce cílů a hodnot školy	x				
6.4.2	Korekce ŠVP	x				
6.4.3	Revize strategie vlastního hodnocení školy	x				
6.4.4	Revize plánu rozvoje školy	x				
Souhrnné hodnocení podoblasti		<i>vynikající</i>				

Slovní hodnocení

1. Stanovené priority pro zlepšování školy ve většině případů vedly k naplnění cílů.
2. Škola byla schopna realizovat ŠVP a dle potřeby provádět jeho korekci.
3. Strategie vlastního hodnocení byla vhodně zvolena.
4. Na základě této zprávy byla přijata konkrétní opatření.

Možnost ověření

Komplexní důkazy - 4	Důkazy - 3	Nějaké důkazy - 2	Žádné důkazy - 1

Návrh opatření

Komplexní návrhy - 4	Návrhy - 3	Nějaké návrhy - 2	Žádné návrhy - 1

Souhrnný přehled hodnot ukazatelů podoblasti 6.4

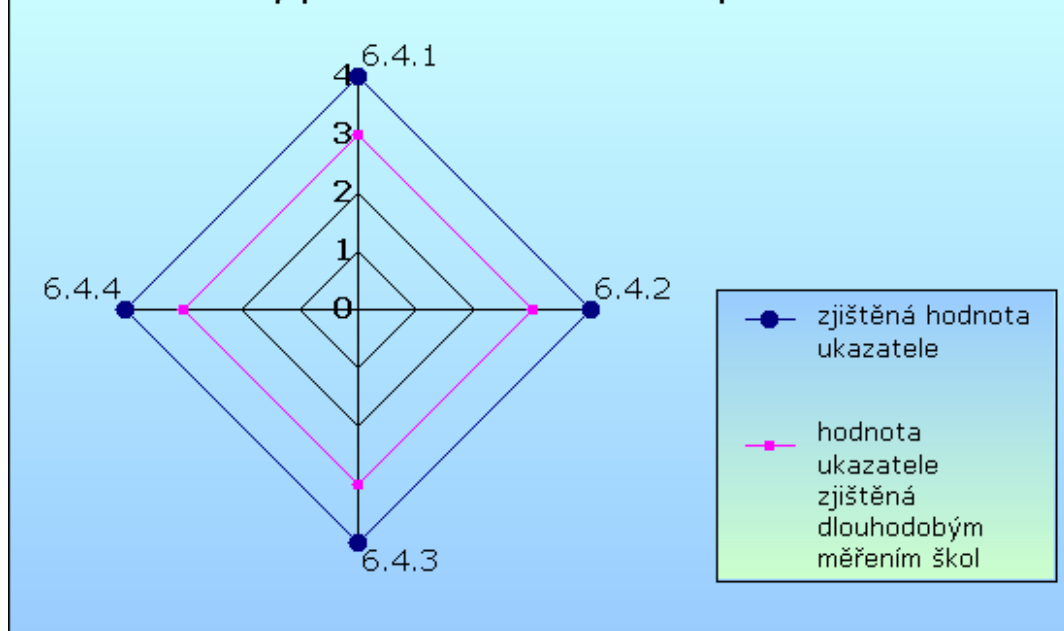

Souhrnný přehled oblasti 6

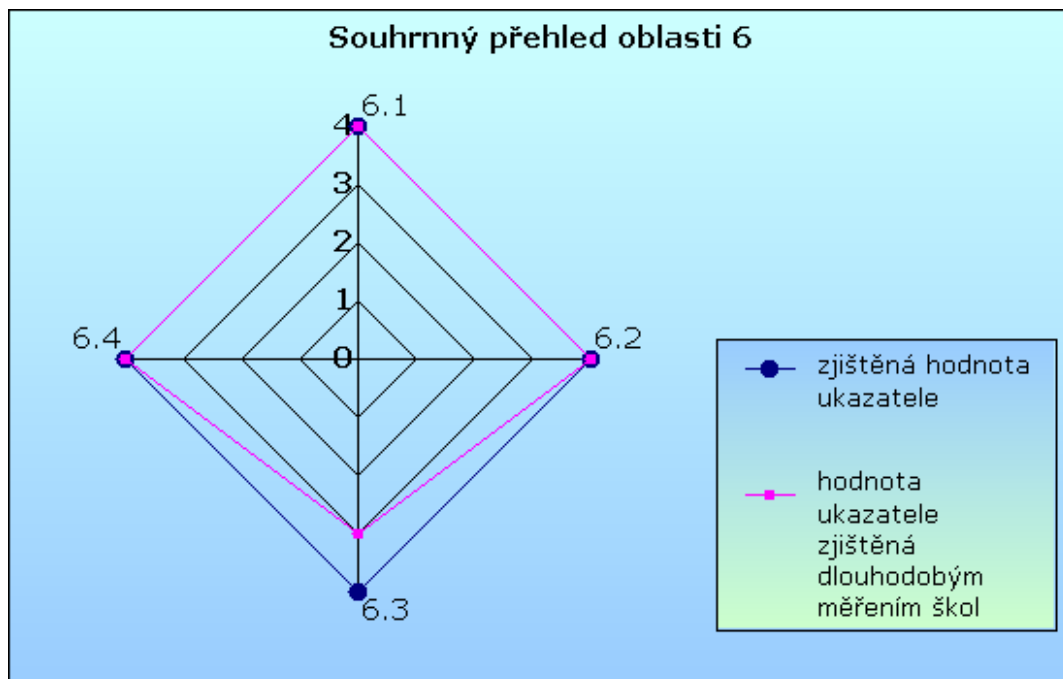

Mgr. Jana Kindlerová, ředitelka školy